

*Indian*<sup>®</sup>  
MOTORCYCLE

*Scout*<sup>®</sup> *Bobber*

2019 FØRERHÅNDBOK



## ADVARSEL

Les, forstå og følg alle instruksjonene og sikkerhetstiltak i denne brukerhåndboken og på alle produktetiketter.

Manglende evne til å følge sikkerhetstiltakene kan føre til alvorlige skader eller dødsfall.



## ADVARSEL

Bruk, service og vedlikehold av et passasjerkjøretøy eller off-road-kjøretøy kan utsette deg for kjemikalier inkludert motoreksos, karbonmondioksid, ftalater og bly, som delstaten California anser å forårsake kreft og fødselsdefekter eller andre skader på reproduktive organer. For å minimere eksponeringen må du unngå å puste in eksos, ikke kjøre motoren på tomgang utenom når nødvendig, utføre servicearbeid på kjøretøyet i et godt ventilert område og bruke hansker eller vaske hendene ofte når du utfører servicearbeid.

For mer informasjon, se [www.P65Warnings.ca.gov/passenger-vehicle](http://www.P65Warnings.ca.gov/passenger-vehicle).



2019 Førerhåndbok

Indian® Scout® Bobber

Copyright 2018 Indian Motorcycle International, LLC

All informasjon i denne publikasjonen er basert på den siste produktinformasjonen som var tilgjengelig på tidspunktet for publisering. Produktforbedringer eller andre endringer kan føre til avvik mellom denne håndboken og motorsykkelen. Avbildninger og/eller prosedyrer og fremgangsmåter i denne publikasjonen er kun ment for referanseformål.

Vi påtar oss ikke ansvar for utelatelser eller unøyaktigheter som kan forekomme. Indian Motorcycle Company forbeholder seg rett til å foreta endringer når som helst, uten forvarsel og uten forpliktelser til å foreta de samme eller lignende endringer på motorsykler som er bygd tidligere. All gjenopptrykking eller gjenbruk av avbildninger og/eller prosedyrer og fremgangsmåter, både helt eller delvis, er uttrykkelig forbudt.

INDIAN®, INDIAN MOTORCYCLE® og INDIAN SCOUT® er varemerker som tilhører Indian Motorcycle Company.

9929713-no

Gratulerer med kjøpet av en ny INDIAN-motorsyssel. Ved å velge å eie en INDIAN-motorsyssel har du blitt med i en eksklusiv familie av motorsykkelførere som har fått tak i en berømt del av amerikansk historie.

Din nye motorsyssel er sluttresultatet av ektefølt engasjement og solid håndverk fra våre konstruksjons-, design- og monteringsteam. Den ble designet og produsert for å innfri vårt mål om å tilby en høykvalitets motorsyssel som du kan kjøre problemfritt i mange år fremover. Vi håper at du vil føle samme stolthet over din nye motorsyssel som teamet vårt følte da de bygde den.

Vi anbefaler sterkt at du leser denne førerhåndboken grundig. Den inneholder informasjon av grunnleggende betydning for sikker kjøring og riktig vedlikehold av motorsykkelen.

Din autoriserte INDIAN MOTORCYCLE-forhandler kjenner motorsykkelen din og bør kontaktes når du har behov for service og vedlikehold. Dyktige teknikere som bruker avansert utstyr og metoder er best egnet til å utføre alle større reparasjoner og serviceoppgaver som motorsykkelen din trenger.

INDIAN-motorsyssler overholder alle føderale, delstatlige og lokale sikkerhets- og utslippsbestemmelser for det tiltenkte salgsområdet.

## SIKKERHETSSYMBOLER OG SIGNALORD

---

Følgende signalord og symboler vises gjennom hele denne håndboken. Din egen og andres sikkerhet er involvert når disse ordene og symbolene brukes. Gjør deg kjent med betydningen av dem før du leser håndboken.



Et FARE-symbol angir en farlig situasjon som innebærer fare for liv og helse hvis den ikke unngås.



ADVARSEL indikerer en farlig situasjon som, hvis ikke den unngås, **kan** føre til dødsfall for føreren, tilskuere eller personen(e) som inspiserer eller betjener kjøretøyet.



SIKKERHETSVARSEL FORSIKTIG indikerer en potensiell fare som kan føre til mindre personskada eller skade på kjøretøyet.

### **FORSIKTIG**

FORSIKTIG indikerer spesielle forholdsregler som må tas for å unngå skade på kjøretøy eller eiendom.

### **VIKTIG**

VIKTIG gir viktige påminnelser under demontering, montering og inspeksjon av komponenter.

---

<b>Innledning</b>	<b>7</b>
<b>Sikkerhet</b>	<b>9</b>
<b>Komponentidentifisering</b>	<b>19</b>
<b>Funksjoner og kontroller</b>	<b>23</b>
<b>Kontroller før kjøring</b>	<b>39</b>
<b>Betjening</b>	<b>49</b>
<b>Vedlikehold</b>	<b>59</b>
<b>Rengjøring og lagring</b>	<b>107</b>
<b>Spesifikasjoner</b>	<b>115</b>
<b>Garanti</b>	<b>121</b>
<b>Vedlikeholdslogg</b>	<b>127</b>





---

## INNLEDNING

### IDENTIFIKASJONSNUMMEROPPFØRING

REGISTRER VIKTIGE IDENTIFIKASJONSNUMRE NEDENFOR.	
VIN (Vehicle Identification Number) (se side 18)	
Motorens identifikasjonsnummer (se side 21)	
Tenningsnøkkelnummer (se side 21)	

### SERVICE- OG GARANTIINFORMASJON

Noen prosedyrer faller utenfor omfanget av denne håndboken. Kontakt forhandleren din for å kjøpe en *INDIAN MOTORCYCLE-servicehåndbok*. Noen av servicehåndbokens fremgangsmåter krever spesialisert kunnskap, utstyr og opplæring. Du må ha tilstrekkelige tekniske ferdigheter og verktøy før du utfører NOEN form for service på motorsykkelen din. Kontakt din autoriserte forhandler før du utfører noe servicearbeid som faller utenfor ditt tekniske kunnskapsnivå eller erfaringsområde, eller hvis oppgaven krever spesialisert utstyr.



## SIKKERHET OM FØRERHÅNDBOKEN

### ADVARSEL

Manglende etterlevelse av alle anbefalte forholdsregler og fremgangsmåter innebærer fare for liv eller helse. Følg alltid alle forholdsregler og fremgangsmåter for betjening, kontroll og vedlikehold som er beskrevet i denne håndboken.

Alle henvisninger til HØYRE, VENSTRE, FORAN eller BAK gjelder fra førerens perspektiv i sittende, normal førerposisjon. Hvis du har spørsmål betjening drift eller vedlikehold av motorsykkelen etter at du har lest denne håndboken, kan du kontakte din autoriserte forhandler. Hvis du vil finne nærmeste autoriserte INDIAN MOTORCYCLE-forhandler, besøk INDIAN MOTORCYCLE-webområdet på [www.indianmotorcycle.com](http://www.indianmotorcycle.com).

Les nøye og sett deg inn i informasjonen i *Sikkerhet*-avsnittet som begynner på denne siden. For å bevare motorsykkelen i god stand på veien eller under oppbevaring må du forstå og følge fremgangsmåtene som er beskrevet i *Vedlikehold*-avsnittet som begynner på side 59.

Håndboken bør være med på kjøreturer. Når du følger forholdsreglene og fremgangsmåtene i håndboken, vil du ha større kjøre glede og føle deg tryggere. Hvis du mister eller skader denne håndboken, kan du kjøpe en ny fra en autorisert INDIAN MOTORCYCLE-forhandler. Denne førerhåndboken bør anses som en del av motorsykkelen og følge med ved skifte av eierskap.

## SIKKER KJØRESTIL

### ADVARSEL

Feilaktig bruk av denne motorsykkelen innebærer fare for liv eller helse. For å redusere risikoen til et minimum må du lese og forstå informasjonen i dette avsnittet før du bruker motorsykkelen. Dette avsnittet inneholder sikkerhetsinformasjon som gjelder spesielt for INDIAN-motorsykkelen din, samt generell informasjon om motorsykkelsikkerhet. Alle personer på motorsykkelen (fører og passasjerer) må følge disse sikkerhetsforholdsreglene.

## BRUK AV MOTORSYKKELE ER EN RISIKOUTSATT AKTIVITET

Du kan redusere disse risikoene, men aldri eliminere dem helt. Selv om du er en erfaren motorsykkelfører eller -passasjer, bør du lese all sikkerhetsinformasjonen i denne håndboken før du bruker motorsykkelen.

- Ta et føreropplæringskurs hos en kvalifisert instruktør. Kurset vil hjelpe deg med å utvikle eller oppfriske dine kunnskaper om sikre kjørevaner ved hjelp av instruksjoner og kjøreøvelser.
- Les og forstå all informasjon i denne førerhåndboken.
- Overhold alle vedlikeholds krav som er angitt i denne håndboken. Se *INDIAN MOTORCYCLE-servicehåndboken* eller kontakt en autorisert INDIAN MOTORCYCLE-forhandler.

### DESIGNKJENNETEGNENE PÅVIRKER HVORDAN DU BØR KJØRE MOTORSYKKELEN

- Motorsykkelen er designet for bruk på veien med én fører (og én passasjer hvis motorsykkelen er utstyrt med passasjerstet og fothvilere). *Du må aldri overskride GVWR eller GAWR.* Se kapitlet *Spesifikasjoner* eller produksjonsinformasjon/VIN-etiketten på motorsykelrammen hvis du vil ha modellspesifikk informasjon.
- Kjøring i terreng, kjøring med mer enn én passasjer eller kjøring med for mye vekt kan gjøre det vanskelig å håndtere motorsykkelen, med fare for tap av kontroll.
- Under de første 800 km (500 miles) med kjøring må du følge alle innkjøringsprosedyrer som beskrevet på side 49. I motsatt fall kan det oppstå alvorlig motorskade.
- Hvis motorsykkelen er utstyrt med salvesker, frontrute eller passasjerryglene, må du være forberedt på å redusere kjørehastigheten for å opprettholde stabiliteten.

### FØLG DISSE GENERELLE RETNINGSLINJENE FOR SIKKER KJØRESTIL

- Før hver kjøretur må du gjennomføre kontrollene før kjøring. I motsatt fall kan det oppstå skade på motorsykkelen eller i verste fall en ulykke.
- Inntil du er fullt fortrolig med motorsykkelen og alle dens betjeningskontroller, bør du trene på å kjøre den på steder med lite eller ingen trafikk. Tren på kjøring i moderate hastigheter, på ulike veioverflater og under forskjellige værforhold.

- Vær ærlig mot deg selv, og forhold deg til dine ferdigheter og begrensninger.
- Du må bare la kvalifiserte, erfarne førere bruke motorsykkelen din, og først etter at de er gjort kjent med dens kontroller og betjening. Sørg for at alle førere har lest og forstått all informasjon i denne førerhåndboken før kjøring.
- Ikke kjør når du er sliten, syk eller påvirket av alkohol, reseptbelagte medikamenter, piller/tabletter i håndsalg eller medisin av noe slag. Utslitthet, sykdom, alkohol og medikamenter kan føre til dødsighet, manglende koordinasjon og tap av balanse. De kan også påvirke din oppmerksomhet og dømmekraft.
- Hvis motorsykkelen fungerer unormalt, må du løse problemet umiddelbart. Se *INDIAN MOTORCYCLE-servicehåndboken* eller kontakt en autorisert *INDIAN MOTORCYCLE*-forhandler eller annen kvalifisert forhandler.
- Kjør defensivt og som om du var usynlig for andre trafikanter, også i fullt dagslys. *Manglende oppdagelse av en motorsykel er en ledende årsak til bil- og motorsykelulykker.* Kjør slik at du er godt synlig for andre brukere av veien, og følg nøye med på deres handlinger.
- Vær spesielt forsiktig i kryss, som er de vanligste ulykkespunktene.
- For å forhindre tap av kontroll må du holde hendene på styret og føttene på fothvilene.
- Husk at et motorveistyre ikke er designet for å beskytte føreren mot skader ved en kollisjon.

- Overhold fartsgrensen og juster hastighet og kjøreteknikk basert på vei-, vær- og trafikforhold. Når du øker hastigheten, stiger påvirkningen fra alle andre forhold, og dette kan påvirke motorsykkelens stabilitet og øke faren for tap av kontroll.
- Ikke flytt eller betjen motorsykkelen med styrelås (hvis utstyrt) aktivt, ettersom alvorlig begrenset styring kan føre til tap av kontroll.
- Reduser hastigheten når:
  - Veien er hullete eller ujevn på annen måte.
  - Veien inneholder sand, grus eller andre løse elementer.
  - Veibanen eller våt, isete eller oljete.
  - Veien inneholder malte overflater, kumlokk, metallrister, jernbaneoverganger eller andre glatte flater.
  - Det er sterk vind, regner eller når været på annen måte forårsaker glatt veibane eller andre raskt skiftende forhold.
  - Trafikken er tett og ikke tillater tilstrekkelig plass mellom kjøretøy eller mangler jevn flyt av andre årsaker.
  - Et stort kjøretøy passerer deg og kan forårsake turbulens i etterkant.
- Når du nærmer deg en sving eller kurve, velger du en hastighet og kjørevinkel som lar deg passere kurven i ditt eget felt uten bruk av bremsene. For høy hastighet, feilaktig kjørevinkel eller bremsing i en kurve kan føre til tap av kontroll.
- Bakkeklaringen reduseres når motorsykkelen heller. Ikke la komponenter komme i kontakt med veibanen når motorsykkelen heller i en kurve, ellers er det fare for tap av kontroll.
- Ikke tau en tilhenger. Tauing av en tilhenger kan gjøre det vanskelig å håndtere motorsykkelen.
- Trekk sidestøtten helt inn før kjøring. Hvis sidestøtten ikke er trukket helt inn, kan den komme i kontakt med veibanen og forårsake tap av kontroll.
- Maksimal bremsekraft oppnås ved å *bruke for- og bakbremsene samtidig*. Vær klar over følgende fakta og retningslinjer i forbindelse med bremsing:
  - Bakbremsen står for høyst 40 % av motorsykkelens bremsekraft. Bruk for- og bakbremsene samtidig.
  - For å unngå skremsing må du aktivere bremsene gradvis når veibanen er våt eller ujevn eller inneholder løse eller andre glatte stoffer.
  - Hvis mulig bør du unngå å aktivere bremsene under svinging. Motorsykkeldekk har dårligere veigrep under svinging, så bremsing vil øke faren for skremsing. Sørg for at motorsykkelen er i stående posisjon før du aktiverer bremsene.
  - Med nye klosser og rotor kreves det rundt 500 km (250 miles) med bykjøring (ikke cruising på motorvei) før klossene er tilpasset de nye rotorene. Bremsene bør brukes ofte. I denne perioden vil bremseytelsen være mindre effektiv. Unngå skarp bremsing i annet enn nødsituasjoner. Bremseseffektiviteten vil øke gradvis under denne innkjøringsperioden.

## ABS-SYSTEMETS RESPONS (HVIS UTSTYRT)

Når de blokkeringsfrie bremsene aktiveres under en bremsesituasjon, vil føreren føle at bremsehendlene pulserer. Fortsett å holde bremsene under jevnt trykk for å oppnå optimal stoppeeffekt.

### KJØRE MED PASSASJER

#### ADVARSEL

Ikke kjør med passasjer med mindre motorsykkelen er utstyrt med passasjer sete og fothvilere for passasjer.

- Ikke overskrid motorsykkelens nominelle bruttovekt (GVWR). Se avsnittet *Spesifikasjoner* i denne håndboken eller produktionsinformasjon/VIN-etiketten på motorsykelrammen hvis du vil ha modellspesifikk informasjon.
- Juster høyde etter behov. Se avsnittene *Kontroll av bakre støtdempers forspenning (kjørehøyde)* og *Justering av bakre støtdempers forspenning (kjørehøyde)* hvis du vil ha detaljer.
- Be passasjer om å holde fast i deg eller passasjerhåndstroppen med begge hender og plassere begge føtter på passasjerfothvilerne. Ikke kjør med en passasjer som ikke kan plassere begge føtter komfortabelt på passasjerfothvilerne. En passasjer som ikke holder seg godt fast, eller som ikke når frem til passasjerfothvilerne, kan forskyve kroppen rykkvis slik at motorsykkelen blir vanskelig å håndtere, med fare for tap av kontroll.

- Før kjøringen må du kontrollere at passasjer kjenner prinsippene for sikker kjøring. Diskuter eventuell sikkerhetsinformasjon som er ukjent for passasjer. En passasjer som er ukjent med prinsippene for sikker kjøring, kan forstyrre deg eller foreta bevegelser som kan gjøre motorsykkelen vanskelig å håndtere.
- Tilpass kjøretilen din for å kompensere for forskjellene i kjøreegenskaper, akselerasjon og bremsing som skyldes den ekstra vekten av passasjer. I motsatt fall kan det oppstå tap av kontroll.

### SLIK KJØRER DU SIKKERT MED PASSASJER

- Ikke overskrid motorsykkelens nominelle bruttovekt (GVWR). Se avsnittet *Spesifikasjoner* i denne håndboken eller produktionsinformasjon/VIN-etiketten på motorsykelrammen hvis du vil ha modellspesifikk informasjon.
- Be passasjer om å holde fast i deg eller passasjerhåndstroppen med begge hender og plassere begge føtter på passasjerfothvilerne. Ikke kjør med en passasjer som ikke kan plassere begge føtter komfortabelt på passasjerfothvilerne. En passasjer som ikke holder seg godt fast, eller som ikke når frem til passasjerfothvilerne, kan forskyve kroppen rykkvis slik at motorsykkelen blir vanskelig å håndtere, med fare for tap av kontroll.
- Før kjøringen må du kontrollere at passasjer kjenner prinsippene for sikker kjøring. Diskuter eventuell sikkerhetsinformasjon som er ukjent for passasjer. En passasjer som er ukjent med prinsippene for sikker kjøring, kan forstyrre deg eller foreta bevegelser som kan gjøre motorsykkelen vanskelig å håndtere.

- Tilpass kjørestilen din for å kompensere for forskjellene i kjøreegenskaper, akselerasjon og bremsing som skyldes den ekstra vekten av passasjerer. I motsatt fall kan det oppstå tap av kontroll.
- For kjørekomfort og for å sikre god bakkeklaring må du justere forspenningen av bakre støtdemper.

## BESKYTTENDE BEKLEDNING

*Bruk beskyttende bekledning for å redusere risikoen for personskade og øke kjørekomforten.*

- Ha alltid på deg en hjelm som oppfyller eller overskrider etablerte sikkerhetsstandarder. Godkjente hjelmer i USA og Canada er merket med et symbol for DOT (Department of Transportation). Godkjente hjelmer i Europa, Asia og Oseania er merket med ECE 22.05-etiketten. ECE-merket består av en sirkel rundt bokstaven E, fulgt av et nummer som kjennetegner landet som har utstedt godkjenningen. Godkjennings- og serienummeret vil også vises på etiketten. Lovene i enkelte land og regioner *krever* at du bruker en godkjent hjelm. Hodeskader er den ledende årsaken til dødsfall ved motorsykkellulykker. Statistikken dokumenterer at en godkjent hjelm er den mest effektive beskyttelsen for å forhindre eller redusere hodeskader.
- Bruk øyebeskyttelse for å beskytte øynene mot vind og luftbårne partikler og elementer. Lovene i enkelte land og regioner *krever* at du bruker øyebeskyttelse. Vi anbefaler at du har på deg godkjent personlig verneutstyr som er merket med etiketter som VESC 8, V-8, Z87.1 eller CE. Sørg for at øyebeskyttelsen alltid er rengjort.
- Både førere og passasjerer bør ha på seg lyse eller reflekterende klær for å forbedre synligheten overfor andre trafikanter. *Manglende oppdagelse av en motorsykkel er en ledende årsak til bil- og motorsykkellulykker.*
- Bruk hansker og ha på deg en jakke, støvler og langbukser for å forhindre skader fra oppskrubbing, opprevet hud eller brannskader i tilfelle motorsykkelen skulle velte. Bruk støvler med lave hæler. Høye hæler kan hekte seg fast i pedaler eller fothvilere. Kombinasjonen av støvler og bukser bør dekke bein, ankler og føtter fullstendig, og beskytte huden mot varme fra motoren og eksosanlegget.
- Ikke ha på deg løse, flagrende klær eller lange støvlelisser, ettersom slike ting kan bli sittende fast i styre, hendler eller fothvilere, eller de kan vikle seg inn i hjul og forårsake tap av kontroll og alvorlig personskade.

### BRUK AV TILBEHØR

Fordi INDIAN MOTORCYCLE ikke kan teste og komme med konkrete anbefalinger for alle typer tilbehør eller kombinasjoner av tilbehør på markedet, er føreren selv ansvarlig for å fastslå at motorsykkelen kan brukes trygt med tilbehør og ekstra vekt. Følg disse retningslinjene når du velger og installerer tilbehør:

- Ikke installer tilbehør som reduserer førerens synlighet eller motorsykkelens stabilitet, kjøreegenskaper eller betjening. Før du installerer noe tilbehør, må du kontrollere at det ikke:
  - reduserer bakkeklaringen når motorsykkelen heller eller er i stående posisjon;
  - begrenser hjulopphøngs- eller styrevandringen eller din mulighet til å betjene kontrollene;
  - forskyver deg fra din normale kjøreposisjon;
  - blokkerer lys eller reflektorer.
- Klumpete, tungt eller stort tilbehør kan forårsake ustabilitet (på grunn av vindens løfte- eller kasteeffekter) og tap av kontroll.
- Ikke installer elektrisk tilbehør som overskrider kapasiteten til motorsykkelens elektriske system. Du må aldri installere lyspærer med høyere wattstyrke enn dem som leveres med det opprinnelige utstyret. En elektrisk feil kan oppstå og forårsake farlig tap av motorkraft eller belysning, eller skade på det elektriske anlegget. Se avsnittet Elektriske forholdsregler for detaljer.
- Bruk bare originalt INDIAN MOTORCYCLE-tilbehør som er designet for modellen din.
- Ikke overskrid motorsykkelens nominelle bruttovekt (GVWR).

### MODIFIKASJONER

Modifisering av motorsykkelen ved å fjerne utstyr eller ved å legge til utstyr som ikke er godkjent av produsenten, kan annullere garantien. Slike endringer kan gjøre motorsykkelen utrygg i bruk, og kan forårsake alvorlig personskade for fører og passasjer og materielle skader på motorsykkelen. Enkelte endringer vil kanskje ikke være lovlige i ditt land. Kontakt din autoriserte INDIAN MOTORCYCLE-forhandler hvis du er i tvil.

### PARKERING AV MOTORSYKKELEN

Slå av motoren hvis motorsykkelen skal stå uten tilsyn. Hvis motorsykkelen er utstyrt med tenningslås, tar du ut tenningsnøkkelen for å forhindre uautorisert bruk.

MERKNAD
Ikke oppbevar FOB-en nær motorsykkelen.

Parker motorsykkelen på et sted der det er usannsynlig at folk kan komme i kontakt med varm motor eller eksosanlegg, og der de heller ikke kan plassere brennbare materialer i nærheten av de varme flatene. Ikke parker nær tennkilder som for eksempel en parafinlampe eller åpen flamme, der varme komponenter kan antenne brennbare materialer.

Parker motorsykkelen på en fast, plan overflate. Hellende eller myke overflater kan kanskje ikke bære motorsykkelens vekt. Hvis du må parkere i en helling eller på en myk overflate, følger du retningslinjene beskrevet på side 58.



## SALVESKE

Ved bruk av salveske eller frakting av last:

- Kjør aldri i overdreven hastighet. Salvesker og last, kombinert med vindens løfte- og kasteeffekter, kan gjøre motorsykkelen ustabil og forårsake tap av kontroll.
- Ikke overskrid den individuelle vektgrensen til hver salveske.
- **DU MÅ ALDRI OVERSKRIDE KJØRETØYETS TILLATTE TOTALVEKT (GVWR) eller NOMINELLE BRUTTO AKSELTRYKK (GAWR), enten salveskene er fullastet eller ikke. Overskridelse av nominell vekt kan redusere stabiliteten og håndteringen og forårsake tap av kontroll.**

## FRAKTE LAST

Følg disse retningslinjene når du fester last eller tilbehør på motorsykkelen: Når det er aktuelt, gjelder disse retningslinjene også innholdet av eventuelt tilbehør.

- Hold vekten av last og tilbehør til et minimum, og hold gjenstander så nær motorsykkelen som mulig for å redusere endringen av motorsykkelenes tyngdepunkt til et minimum. Endring av tyngdepunkt kan forårsake redusert stabilitet og håndtering og forårsake tap av kontroll.
- Ikke overskrid motorsykkelenes nominelle bruttovekt (GVWR).
- Fordel vekten jevnt på hver side av motorsykkelen. Oppretthold jevn vektfordeling ved å sikre at tilbehør og last er godt festet til motorsykkelen før kjøring, og hver gang du tar en pause fra kjøringen. Ujevn vektfordeling eller brå forskyvning av tilbehør eller last under kjøring kan forårsake vanskelig håndtering, tap av kontroll og trafikkfarer for andre kjørende (hvis last faller av motorsykkelen).

- For kjørekomfort og for å sikre god bakkeklaring må du justere forspenningen av bakre støtdemper. Se avsnittet Kontroll av bakre støtdempers forspenning (kjørehøyde) for detaljer.
- Ikke fest stor eller tung last som soveposer, bager eller telt på styret, i området ved gaffelen eller på forskjermen. Last eller tilbehør i disse områdene kan forårsake ustabilitet (på grunn av feilaktig vektfordeling eller aerodynamiske endringer) og forårsake tap av kontroll.
- Ikke overskrid maksimal lastvektgrense for noe tilbehør (se tilbehørets instruksjoner og etiketter). Ikke fest last til tilbehør som ikke er beregnet for det formålet. Slike uheldige omstendigheter kan føre til en tilbehørsvikt som kan forårsake tap av kontroll.
- Overhold alltid gjeldende fastgrense.
- Ikke fest ting til motorsykkelen med mindre de er spesielt utformet for det formålet av INDIAN MOTORCYCLE.

## TRANSPORT AV MOTORSYKKELEN

Hvis du må transportere motorsykkelen:

- Bruk en lastebil eller tilhenger. Ikke tau motorsykkelen med et annet kjøretøy. Tauing vil redusere motorsykkelenes styrings- og kjøreegenskaper.
- Plasser motorsykkelen stående og sikre den i stående posisjon.
- Unngå å sikre og feste motorsykkelen ved hjelp av styret.

## SIKKERHET

- Før festestropper (fra fronten) opp og over den nedre trippelklemmen. Vær forsiktig så du ikke vikler stroppene inn i ledninger og bremseslanger. Plasser festestroppene så langt fra hverandre som mulig på lastebil- eller tilhengerplanet for å oppnå optimal stabilitet.
- Ikke trekk ut sidestøtten under transport på lastebil eller tilhenger.

## DRIVSTOFF- OG EKSOSSIKKERHET

Følg alltid disse advarslene om drivstoffsikkerhet ved påfylling eller vedlikehold av drivstoffsyste

### ADVARSEL

Bensin er svært brennbart, og eksplosivt under visse forhold.

- Vær alltid ekstremt forsiktig når du håndterer bensin.
- Slå alltid av motoren før påfylling.
- Fyll alltid drivstoff utendørs eller i et godt ventilert område.
- Åpne drivstofflokket forsiktig. Ikke overfyll tanken. Ikke fyll opp tankstussen.
- Ikke røyk eller tillat åpen ild eller gnister i eller nær området der fylling pågår eller der bensin er lagret.

### ADVARSEL

Bensin og bensindamp er giftig og kan forårsake alvorlig personskade.

- Ikke svelg bensin, pust inn bensindamp eller søl med bensin. Hvis du svelger bensin, puster inn mer enn noen få åndedrag med bensindamp eller får bensin i øynene, må du søke legehjelp umiddelbart.
- Hvis du søler bensin på huden eller klærne, må du skylle umiddelbart med såpe og vann og bytte klær.
- Eksosgasser inneholder karbonmonoksid, en farge- og luftfri gass som kan forårsake tap av bevissthet eller død i løpet av kort tid.
- Motoren må aldri startes eller kjøres i et innestengt område.
- Pust aldri inn eksos.

## SIKKERHETSVEDLIKEHOLD

### ADVARSEL

Manglende sikkerhetsvedlikehold kan føre til vanskelig håndtering og tap av kontroll, med fare for liv og helse. Utfør alltid prosedyrene for sikkerhetsvedlikehold som er anbefalt i denne håndboken. Gjennomfør vedlikehold og reparasjoner uten opphold. Se INDIAN MOTORCYCLE-servicehåndboken eller kontakt en autorisert INDIAN MOTORCYCLE-forhandler eller annen kvalifisert forhandler.

- Før hver kjøretur må du gjennomføre *kontrollene før kjøring*.
- Utfør alt periodisk vedlikehold ved de anbefalte intervallene som er beskrevet i avsnittet om *periodisk vedlikehold*.
- Oppretthold alltid riktig dekktrykk, god dekkmønsterstilstand og dekk og hjul i god balanse. Kontroller dekkene regelmessig og skift ut slitte eller skadde dekk umiddelbart. Bruk bare godkjente utskiftingsdekk. Se avsnittet *Spesifikasjoner*.
- Sørg alltid for riktig justering av styrehodelageret. Kontroller den bakre støtdemperen regelmessig og se etter væskelekkasjer eller skader i forgaffelen. Foreta nødvendige reparasjoner umiddelbart. Se side 79.
- Rengjør motorsykkelen grundig for å avdekke elementer som må repareres.
- Festelementer må overholde de opprinnelige spesifikasjonene for kvalitet, finish og type for å ivareta sikkerheten. Bruk bare originale INDIAN MOTORCYCLE-reservedeler, og kontroller at alle festelementer er strammet med riktig tiltrekkingsmoment.

## MOTORSYKKELENS NOMINELLE BRUTTOVEKT (GVWR)

### ADVARSEL

Overskridelse av motorsykkelenes nominelle kjøretøyvekt kan redusere stabilitet og kjøreegenskaper og forårsake tap av kontroll. Du må **ALDRI** overskride motorsykkelenes GVWR.

Motorsykkelenes *maksimale lastekapasitet* er den maksimale vekten du kan tilføre motorsykkelen *uten å overskride GVWR*. Denne kapasiteten fastslås ved å beregne forskjellen mellom motorsykkelenes GVWR og våtvekt.

Se avsnittet *Spesifikasjoner* i denne håndboken eller produksjonsinformasjon/VIN-etiketten på motorsykelrammen hvis du vil ha modellspesifikk informasjon.

Når du fastslår vekten du vil tilføre motorsykkelen og vil sikre at du ikke overskrider maksimal lastekapasitet, må du inkludere følgende:

- Førerens kroppsvekt
- Passasjerens kroppsvekt
- Vekten av førerens og passasjerens bekledning og elementer i eller på bekledningen
- Vekten av eventuelt tilbehør og dets innhold
- Vekten av eventuell last på motorsykkelen

## SIKKERHET

---

### ELEKTROMAGNETISK INTERFERENS

Dette kjøretøyet er i overensstemmelse med UNECE-regulativ nr. 10, som tilsvarer canadiske ICES-002.

### SIKKERHETS- OG INFORMASJONSETIKETTER

Etiketter er modell- og markedsspesifikke. Motorsykkelen vil kanskje ikke ha alle etikettene som vises.

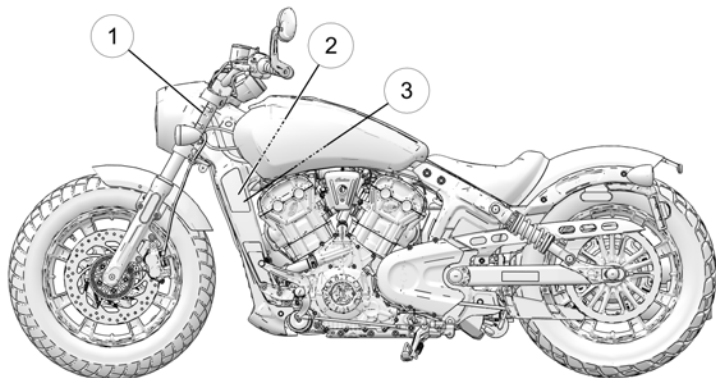

1. VIN (Vehicle Identification Number) (på siden av styrehodet)

2. VECI (informasjon om kontroll av kjøretøyutslipp)

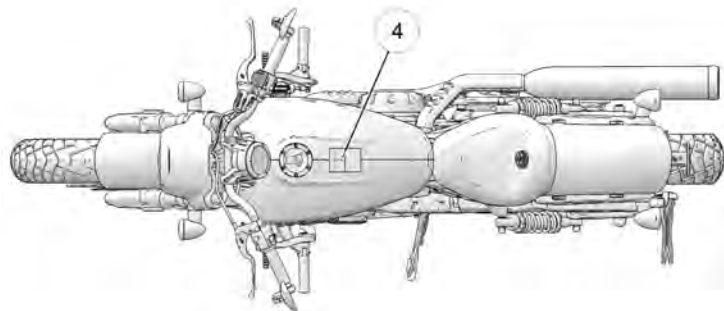

3. NECI (informasjon om kontroll av støyutslipp)

4. Føreradvarsel/drivstoffanbefaling

KOMPONENTIDENTIFISERING

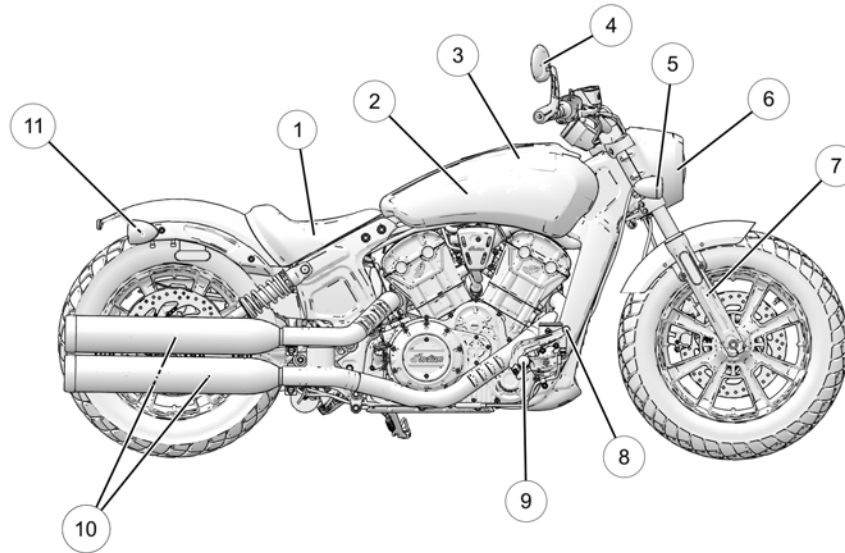

- 1. Førersete
- 2. Luftboks (under drivstofftanken)
- 3. Drivstofftank
- 4. Speil

- 5. Høyre retningslys foran
- 6. Frontlys
- 7. Forgaffel
- 8. Bakbremspedal

- 9. Førersens fothviler
- 10. Lyddempere
- 11. Høyre retningslys bak/baklys/bremselys

## KOMPONENTIDENTIFISERING

---

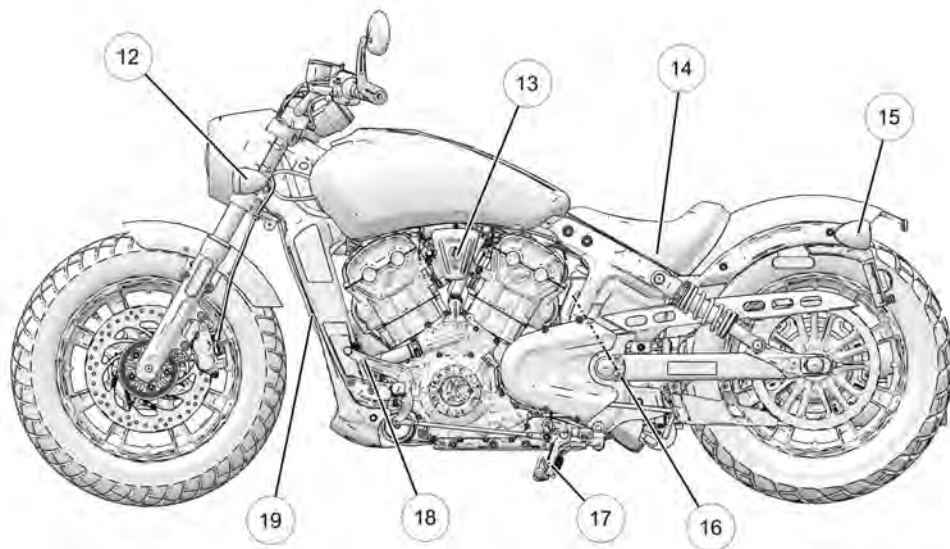

12. Venstre retningslys foran

13. Tenningsbryter

14. Batteri (under sete)

15. Venstre retningslys bak/bakly

16. Beholder for gjenvinning av kjølevæske

17. Sidestøtte

18. Girskifter

19. Radiator

## MOTORENS IDENTIFIKASJONSNUMMER

Motornummeret ① er stemplet inn i bunnen av venstre veivhus nær sidestøtten.

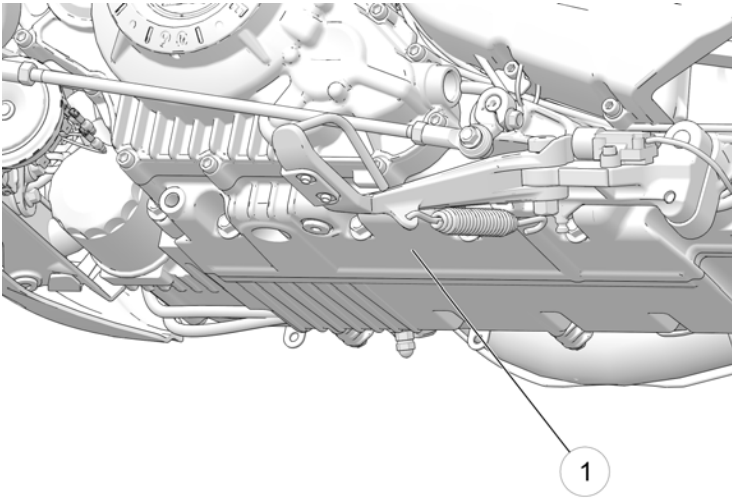

## NØKKEIDENTIFIKASJONSNUMMER

Nøkkelidentifikasjonsnummeret ① er stemplet på nøkkeltaggen av metall som er festet til nøkkelringen. Hvis det av en eller annen grunn blir nødvendig å skifte tenningsnøkkel, oppgir du nøkkelnummeret til INDIAN-forhandleren din.

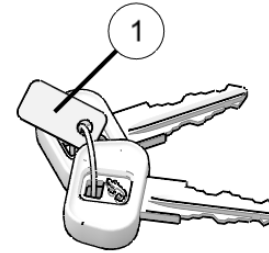

## KONSOLL

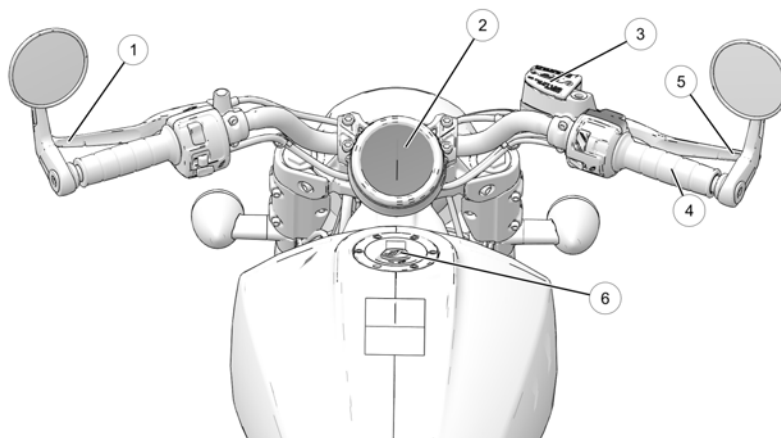

- 1. Clutchhendel
- 2. Instrumentpanel

- 3. Forbremsens hovedsynder
- 4. Gasshåndtak

- 5. Forbremshendel
- 6. Drivstofflokk



## FUNKSJONER OG KONTROLLER BRYTERPLASSERINGER

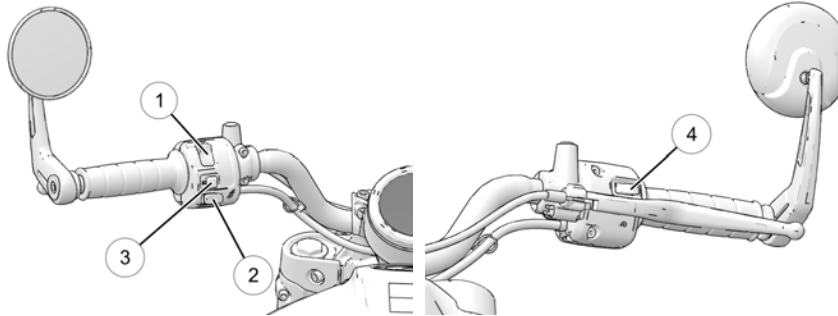

Venstre kontroll

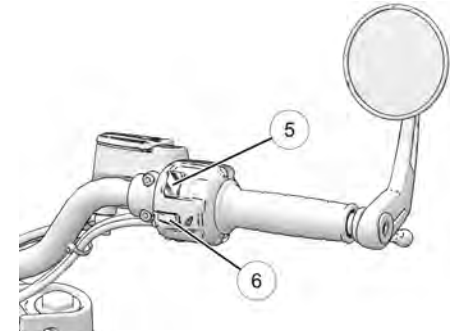







Høyre kontroll

Venstre kontroll		Høyre kontroll	
①	Fjernlys/nærlys-bryter	⑤	Motorstopp-/kjørebryter
②	Hornbryter	⑥	Motorstartbryter
③	Retningslysbyter/nødlysblinkerbryter		
④	Mode-knapp		

## FUNKSJONER OG KONTROLLER

### BRYTERSMBOLER

SYMBOL	BRYTER	BESKRIVELSE
	Nødlysblikerbryter	Nødlysblikerbryteren aktiverer og deaktiverer nødlysblikerne. Se avsnittet <b>Bryterfunksjoner</b> for detaljer.
	Fjernlys/nærlysbryter	Fjernlys/nærlys-bryteren bytter frontlyset mellom fjernlys og nærlys. Se avsnittet <b>Bryterfunksjoner</b> for detaljer.
	Hornbryter	Trykk på hornbryteren hvis du vil bruke hornsignalet.
	Retningslysbryter	Flytt bryteren til venstre for å aktivere venstre retningslys. Flytt bryteren til venstre for å aktivere høyre retningslys. Et signal vil deaktiveres automatisk når hastighet eller avstand når forhåndsdefinerte nivåer. Hvis du vil stoppe et signal manuelt, flytter du bryteren til midtposisjon og presser den inn. Lyshornfunksjon: Flytt retningslysbryteren til venstre eller høyre, og hold den i denne posisjonen i minst sekund. Lyshornfunksjonen vil aktiveres, og signalet avbrytes når bryteren slippes. Hvis en pære ryker, blinker lampen mer enn dobbelt så raskt.
	Stopp-/kjørebryter	Trykk på nederste del av bryteren (KJØR) for å la motoren starte og kjøre. Trykk på øverste del av bryteren (STOPP) for å stoppe motoren. Se avsnittet <b>Bryterfunksjoner</b> for detaljer.
	Startbryter	Bruk startbryteren til å starte motoren. Motorens stopp-/kjørebryter må være i KJØR-posisjon. Se avsnittet <b>Bryterfunksjoner</b> for detaljer.

## BRYTERFUNKSJONER

### MOTORSTARTBRYTER

Les fremgangsmåtene for start av motoren før du starter den. Se side 50.

Trykk på og slipp startbryteren ① for å starte motoren. Motorstopp-/kjøre-bryteren må stå i RUN-posisjon og giret i fri, eller clutchen må være frakoblet.

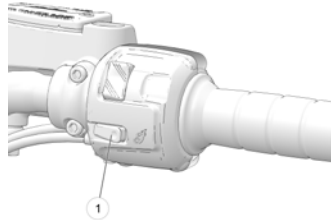

### MOTORSTOPP-/KJØREBRYTER

Bruk motorens stopp-/kjøre-bryter når du vil slå av motoren raskt. Slå av nøkkelen etter at motoren har stoppet.

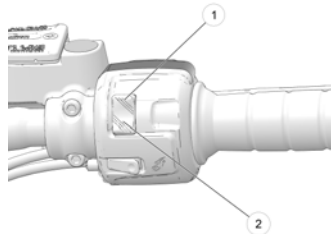

- Trykk på øverste del av bryteren (STOPP) ① for å bryte kretsene og stoppe motoren. Motoren bør ikke starte eller kjøre når bryteren er i STOPP-posisjon.
- Trykk på nederste del av bryteren (KJØR) ② for å slutte kretsene og la motoren starte og kjøre.

### TIPS

Frontlysene og eventuelt innplugget tilbehør i strømportene vil være aktivert inntil tenningsnøkkelen slås av.

### NØDLYSBLINKERBRYTER

Strømbryteren må stå på ON (på) for å aktivere blinkerne. Når nødlysblikerne er aktive blinker alle fire retningslys. Blinklysene vil fortsatt være på når strømbryteren er i ON (på) eller PARK (parkering).

- Trykk på bryteren i 1 til 2 sekunder for å aktivere blinkerne.
- Trykk på bryteren igjen for å deaktivere blinkerne.

### MODE-KNAPP

Modusknappen ① er plassert på forsiden av de venstre styrekontrollene. Når tenningsbryteren er på, bruker du Mode-knappen til å bytte mellom modusene i multifunksjonsdisplayet.

Bruk Mode-knappen til å sette visningsenheter til enten standard eller metrisk måleenhet. Se side 30.

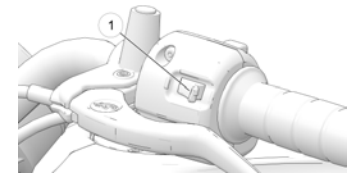

## FUNKSJONER OG KONTROLLER

### FJERNLYS/NÆRLYS-BRYTER

Fjern-/nærlysbryteren ① veksler frontlyset mellom fjern- og nærlys. Hvis du vil aktivere fjernlys, trykker du på den øverste delen av bryteren. Hvis du vil aktivere nærlys, trykker du på den nederste delen av bryteren.

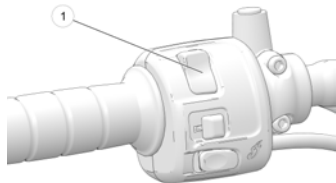

### TENNINGS-/LYSNØKKELBRYTER

Motorsykkelførere må være så synlige som mulig til enhver tid. For å bidra til dette må frontlyset alltid være på under kjøring. Frontlyset aktiveres automatisk når motoren kjører. Ikke modifierer tennings-/lysbryterens ledningsnett for å omgå den automatiske frontlysfunksjonen.

Tennings-/lysnøkkelbryteren ① kontrollerer motorsykkelenes elektriske funksjoner. Bryteren er plassert på tenningsdekselet på venstre side av motorsykkelen.

Les instruksjonene for motorstart før du starter motoren ③. Se side 52.

Vri tenningsbryteren til OFF-② posisjon og ta ut tenningsnøkkelen når motorsykkelen skal stå uten tilsyn.

Skyv nøkkelen inn i tenningsbryteren mens du vrir den til PARK-posisjon ④. I PARK tennes baklys, fremre parklys, retningslys og nummerskiltlys. Kjøretøydrevet tilbehør (hvis utstyrt) kan betjenes og instrumenteringen er aktiv. Tenningsnøkkelen kan fjernes.

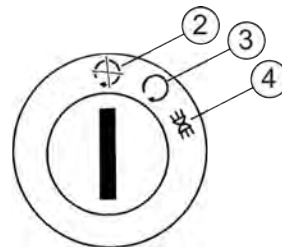

## INSTRUMENTPANEL



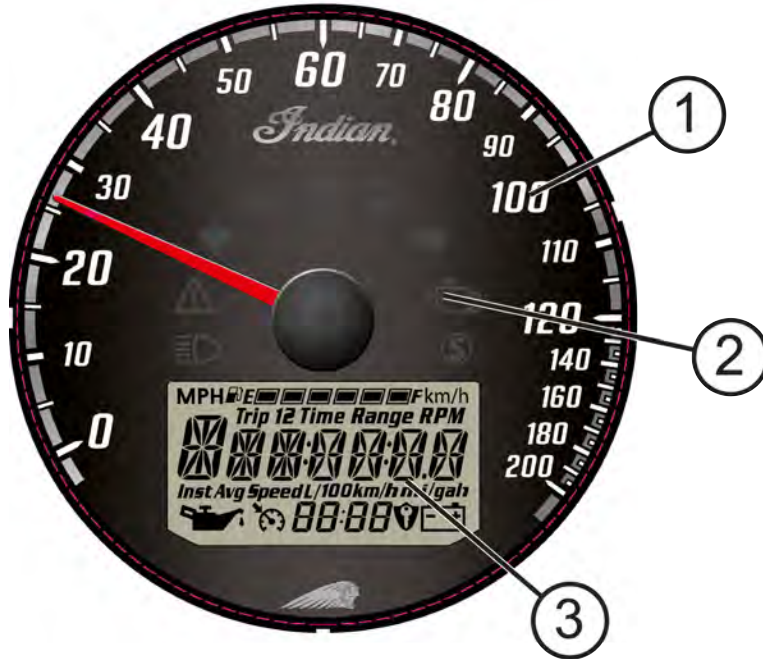



Instrumentpanelet omfatter speedometeret, indikatorlampene og multifunksjonsdisplayet (MFD).



- ① Speedometer
- ② Indikatorlamper
- ③ MFD

## FUNKSJONER OG KONTROLLER

### INDIKATORLAMPER

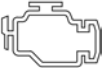
LAMPE	INDIKERER	TILSTAND
	Chassisfeil	Varselsymbolet tennes hvis det oppstår en chassisfeil.
	Lavt drivstoffnivå	Denne lampen tennes når tanken har omtrent 1,9 liter (1/2 gallon) igjen.
	Nøytral	Denne lampen tennes når gir står i fri (nøytral).
	Fjernlys	Lampen tennes når frontlysbryteren er satt på fjernlys.
	Retningslys	Retningslysindikatoren blinker når venstre, høyre eller begge retningslys (nødblinker) er på. Hvis det oppstår et problem i signalsystemet, blinker lampene dobbelt så raskt.
	ABS ikke aktivert (hvis utstyrt)	Indikatoren lyser inntil ABS aktiveres, som skjer når kjøretøyets hastighet overskrider rundt 10 km/t (6 MPH). Når lampen lyser vil ABS-bremsene ikke aktiveres, men det vanlige bremsesystemet vil fortsatt operere normalt.
	Kontroller motoren	<i>Hvis denne lampen tennes mens motoren er i gang, må du kontakte forhandleren din umiddelbart.</i> Lampen vil fortsatt være tent hvis hellingssensoren stenger av motoren. Hvis det oppdages en unormal sensor- eller motortilstand, vil lampen fortsette å lyse så lenge feiltilstanden varer. Hent feilkodene for diagnose. Se side 32.



LAMPE	INDIKERER	TILSTAND
	Sidestøttelys (hvis utstyrt)	Sidestøttelyset vil slå seg på når sidestøtten er nede.
<i>km/h</i>	Kjøretøyets hastighet	Når metrisk modus er valgt, vises hastigheten i kilometer per time.
<i>MPH</i>		Når standardmodus er valgt, vises hastigheten i miles per time.

## SPEEDOMETER

Speedometeret viser foroverhastighet i kilometer per time eller miles per time.

## MULTIFUNKSJONSDISPLAY (MFD)

### MFD-INDIKATORER

LAMPE	INDIKERER	TILSTAND
	Lavt oljetrykk	Denne lampen tennes når oljetrykket faller under et sikkert driftstrykk mens motoren er i gang. Hvis denne lampen tennes mens motoren kjører i mer enn tomgangshastighet, må du slå av motoren så snart som mulig og sjekke oljenivået. <i>Hvis oljenivået er riktig og lampen fortsatt lyser etter at motoren er startet på nytt, må du slå av motoren med det samme. Kontakt forhandleren din.</i>
	Lav batterispenning	Denne lampen tennes når batterispenningen er lav. Slå av ikke-kritisk tilbehør for å spare strøm. Kontroller at ladesystemet virker som det skal. Se side 104.

## FUNKSJONER OG KONTROLLER

### MULTIFUNKSJONSDISPLAY, MODUSER

Når tenningsbryteren er på, bruker du MODE-knappen ① til å bytte modus i multifunksjonsdisplayet og endre innstillingene der.

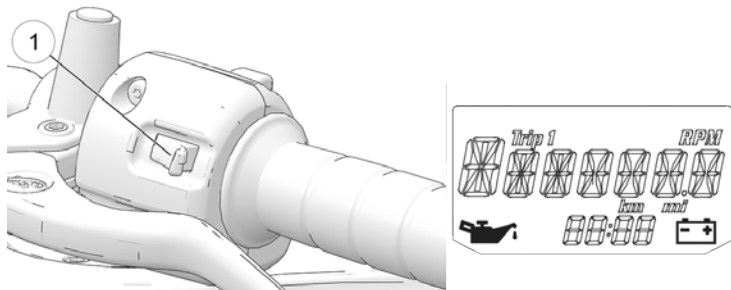

<b>Tilgjengelige moduser</b>	Kilometer teller
	Tripp teller
	Turtall
	Kjølevæsketemperatur
	Girindikator
	Klokke
	Batterispenning

### KILOMETERTELLER

Kilometer telleren viser total avlagt kjøredistanse.

### TRIPPTELLER

Tripp telleren viser total avlagt kjøredistanse etter forrige nullstilling. Når du skal nullstille, bytter du til tripp telleren og trykker på og holder Mode-knappen inntil tripp telleren nullstilles.

### TURTALL

Turtallet (motorhastigheten) vises i omdreininger per minutt (OPM).

### KJØLEVÆSKETEMPERATUR

Temperaturområdet viser kjølevæskens temperatur.

### GIRINDIKATOR

Girposisjonen vises når giret er i inngrep og motorsykkelen er i bevegelse med clutchhendelen frigjort. Den vises også når giret står i fri.

### KLOKKE

#### MERKNAD

Klokken må nullstilles så snart batteriet er frakoblet eller utladet.

1. Bruk Mode-knappen til å bytte til kilometer visning.
2. Trykk på og hold Mode-knappen inntil timesegmentet blinker. Slipp opp bryteren.
3. Mens segmentet blinker, klikker du på Mode-knappen for å gå til ønsket innstilling.



4. Trykk på og *hold* Mode-knappen inntil det neste segmentet blinker. Slipp opp bryteren.
5. Gjenta trinn 3–4 to ganger for å angi segmentene for 10 minutter og 1 minutt. Etter at segmentet for 1 minutt er fullført, vil trinn 4 lagre de nye innstillingene og gå ut av klokkemodus.

## BATTERISPENNING

Batterispenningen som vises er sanntids batterispenning (V) Dette vil øke mens motoren er i gang, på grunn av dynamoen.

## DIAGNOSTISK FUNKSJONALITET

Visse forhold vil føre til at batteriindikatoren tennes og en feilmelding vises på skjermen. Kontakt din autoriserte forhandler hvis dette skjer.

MELDING	PLASSERING	INDIKERER
LO	Skjermbildet for likestrømspenning (DC)	Spenningen er under 11,0 volt i mer enn 10 sekunder
OV	Skjermbildet for likestrømspenning (DC)	Spenningen er over 15,0 volt i mer enn 10 sekunder
ERROR	Alle	Sjekksumfeil (målerfeil)

## VISNINGSENHETER (METRISK/STANDARD)

Bruk Mode-knappen til å sette visningsknapper til enten standard eller metrisk måleenhet.

	METRISK VISNING	STANDARDVISNING
<b>Avstand</b>	Kilometer	Miles
<b>Temperatur</b>	Celsius	Fahrenheit
<b>Klokkeslett</b>	24-timers klokke	12-timers klokke

1. Slå av tenningen.
2. Vent 10 sekunder.
3. Trykk på og *hold* Mode-knappen mens du vrir nøkkelen til ON- eller PARK-posisjon.
4. Når skjermen blinker med avstandsinnstillingen, klikker du på Mode-knappen for å gå til ønsket innstilling.
5. Trykk på og *hold* Mode-knappen for å lagre innstillingen og gå til neste visningsalternativ.
6. Gjenta fremgangsmåten for å endre de andre visningsinnstillingene.

### MOTORENS FEILKODER

Feilskjermbildet vises bare når lampen SJEKK MOTOR lyser eller når det slås på og av under én tenningscyklus. Feilkoder vises bare under gjeldende tenningscyklus. Når tenningsbryteren slås AV, går koden og meldingen tapt, men vil vises igjen hvis feilen gjenoppstår etter at motoren er startet igjen.

Hvis indikatorlampen SJEKK MOTOR tennes, leser du av feilkodene fra skjermen.

1. Hvis feilkodene ikke vises, bruker du Mode-knappen til å bytte inntil «Ck ENG» vises på skjermens hovedlinje.
2. Trykk på og hold Mode-knappen for å gå inn på diagnosekodemenyen.
3. Registrer de tre tallene som vises på skjermbildene for girposisjon, klokke og kilometerteller.
4. Forhør deg med en autorisert forhandler om kodedetaljer og diagnose.

- ① Feilkodenummer (0–9)
- ② Mistenkt parameternummer (SPN)
- ③ FMI (feilmodusindikator)

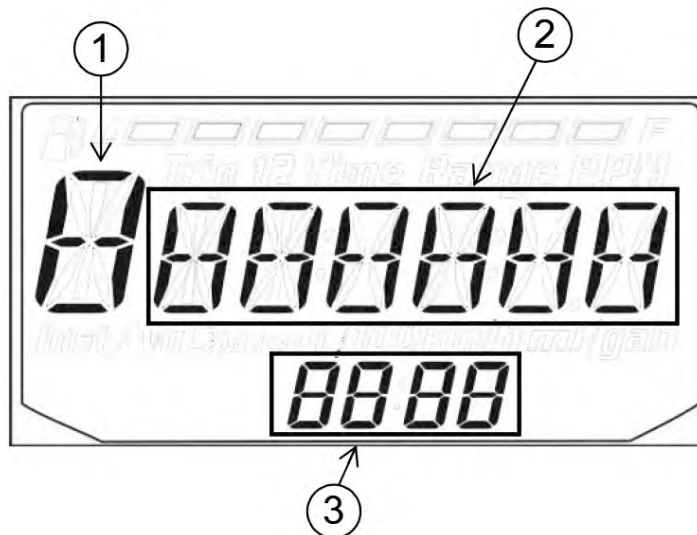

## VISNINGS- OG ADVARSELSINDIKATOR FOR OVERTEMPERATUR

«HOT» vises og indikatorlampen SJEKK MOTOR tennes under følgende forhold.

	TILSTAND	INDIKERER	NØDVENDIG HANDLING
	Kjølevæsketemperaturer nærmer seg usikre driftsforhold mens motoren kjører.	Kjølevæsketemperaturen er over en sikker driftstemperatur.	Stopp motoren så snart som mulig. Kontroller kjølevæsknivået. Kontroller radiatoren for avfall og smuss. Kontroller kjøleviftens virkemåte. Hvis advarselen fortsetter å vises etter omstart av motoren, må du stoppe motoren umiddelbart.

## GASSHÅNDTAK

Gasshåndtaket er plassert på høyre styre. Bruk gasshåndtaket til å regulere turtallet.

Mens du sitter i riktig kjøreposisjon:

- Rull håndtaket bakover ① for å åpne gasspjeldet (øke turtall og kraft).
- Rull håndtaket forover ② for å lukke gasspjeldet (redusere turtall og kraft).

Håndtaket er fjærbelastet. Når du slipper håndtaket, går gassen tilbake til tomgangsposisjon.

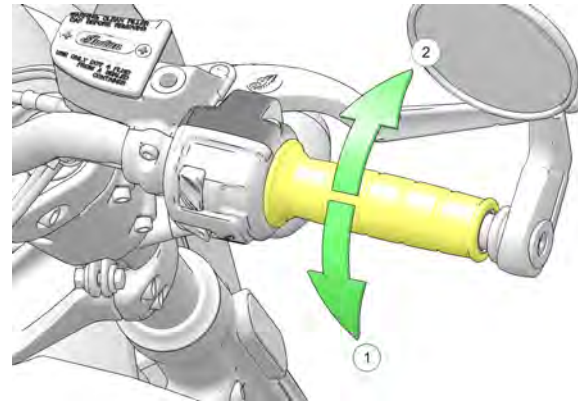

## FUNKSJONER OG KONTROLLER

### GIRSKIFTSPAK

Girskiftespaken ① er plassert på venstre side av motorsykkelen. Betjen spaken med foten.

- Press nedover på tåspaken for å skifte til et lavere gir.
- Løft tåspaken oppover for å skifte til et høyere gir.
- Frigjør spaken etter hvert girskift.
- Se side 54 for girskifteprosedyrer.

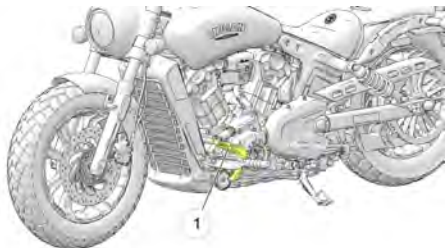

### CLUTCHHENDEL

Clutchhendelen ① er plassert på venstre styre. Koble ut clutchen før du skifter gir. For myk betjening av clutchen trekker du raskt i hendelen og slipper den på en kjapp, men kontrollert måte.

- Når du skal koble ut clutchen, trekker du hendelen mot styret.
- For å koble inn clutchen slipper du hendelen på en kjapp, men kontrollert måte.

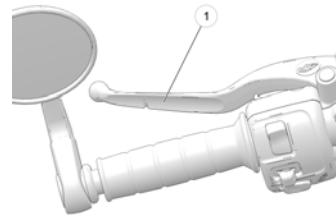

### SIDESTØTTE

Internasjonale modeller er utstyrt med sidestøtter som har sikkerhetsbrytere for å forhindre betjening av motorsykkelen hvis sidestøtten er trukket ut.

#### ADVARSEL

En mangelfullt inntrukket sidestøtte kan komme i kontakt med bakken og forårsake tap av kontroll, med fare for liv og helse.  
Trekk alltid sidestøtten helt inn før kjøring.

Når du skal parkere motorsykkelen, svinger du enden av sidestøtten nedover og bort fra motorsykkelen inntil den er fullt uttrukket. Sving styret til venstre for å oppnå maksimal stabilitet.

Len motorsykkelen mot venstre inntil sidestøtten støtter motorsykkelen fullstendig.

### FORSIKTIG

Hvis vekten av motorsykkelen ikke hviler på sidestøtten, vil den ikke låses. I denne situasjonen kan enhver bevegelse av motorsykkelen føre til at sidestøtten trekkes litt tilbake. Hvis sidestøtten ikke er i full foroverposisjon når motorsykkelens vekt hviler på den, kan motorsykkelen velte og eventuelt forårsake personskade og materiell skade på motorsykkelen.

Når du skal trekke inn sidestøtten, sitter du på skrevs over motorsykkelen og fører den opp til fullt stående posisjon. Sving enden av sidestøtten oppover og i retning motorsykkelen inntil den er fullt inntrukket.

Se side 58 for parkeringsinstruksjoner, medregnet parkering i hellinger og på myke overflater.

### FØLERKNASTER

Sykkelen er utstyrt med små følerknaster som stikker ut fra enden av begge fothvilere for å beskytte mot skade. Et slitasjehakk er etsert inn nær bunnen av begge følerknaster. Når en følerknast er slitt helt opp til slitasjehakk, anbefales det å bytte ut med en ny følerknast.

### SPEIL

Motorsykkelen er utstyrt med konvekse speil. Gjenstander i speil kan være nærmere enn de virker. Juster alltid speilene før kjøring.

Når du skal justere speilene, setter du deg på motorsykkelen i normal kjøreposisjon. Juster speilene slik at du kan se en liten del av skuldrene dine i hvert speil.

### STYRELÅS (HVIS UTSTYRT)

Når du skal låse styret, parkerer du motorsykkelen og slår av motoren. Sving styret fullt til venstre. Plasser tenningsnøkkelen i styrelåsen ① og vri nøkkelen mot klokken for å låse gaffelen. Fjern nøkkelen.

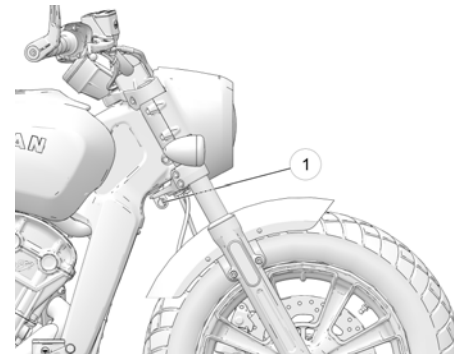

### ADVARSEL

Ikke flytt eller betjen motorsykkelen med aktivert styrelås, ettersom alvorlig begrenset styring kan føre til tap av kontroll.

## BREMSER

### ABS-SYSTEM (BLOKKERINGSFRIE BREMSER, HVIS UTSTYRT)

De blokkeringsfrie bremsene (ABS-systemet) reduserer eller øker bremsetrykket automatisk for å tilby optimal bremsekontroll. Dette reduserer sjansen for å blokkere hjul under hard bremsing eller ved bremsing på grove, ujevne, glatte eller løse overflater. Se sikker kjørestil som starter side 9.

1. ABS-systemet kan ikke slås av.
2. ABS-indikatoren lyser alltid når strøm til kjøretøyet er slått på. Den fortsetter å lyse inntil ABS-systemet aktiveres. Det skjer når motorsykkelen hastighet overskrider rundt 10 km/t (6 MPH).
3. Når lampen lyser vil ABS-bremsene ikke aktiveres, men det vanlige bremsesystemet vil fortsatt operere normalt.

4. Når de blokkeringsfrie bremsene aktiveres under en bremsesituasjon, vil føreren føle at bremsehendlene pulserer. *Fortsett å holde bremsene under jevnt trykk for å oppnå optimal stoppeeffekt.*
5. Hvis ABS-lampen ikke tenes når nøkkelen vris til ON- eller PARK-posisjon, må du kontakte den autoriserte INDIAN MOTORCYCLE-forhandleren for å avtale service.
  - Hvis lampen fortsetter å lyse etter at motorsykkelen hastighet har overskredet omtrent 10 km/t (6 MPH), virker ikke ABS-systemet. Kontakt INDIAN MOTORCYCLE-forhandleren umiddelbart for å avtale service.
  - Kjøring med uspesifiserte dekk eller feilaktig dekktrykk kan redusere ABS-systemets effektivitet. Bruk alltid den anbefalte dekkstørrelsen og -typen som er angitt for kjøretøyet ditt. Oppretthold alltid det anbefalte dekktrykket.
  - ABS-systemet vil ikke forhindre låsing av hjulene, tap av veigrep eller tap av kontroll *under alle forhold*. Overhold alltid alle retningslinjer for sikker motorsykkelkjøring som anbefalt.
  - Det er ikke uvanlig å etterlate dekkmerker i vei banen ved hard bremsing.
  - ABS-systemet verken kompenserer for eller reduserer risikoene som er knyttet til:
    - for høy hastighet
    - redusert veigrep på grove, ujevne eller løse overflater
    - dårlig dømmekraft
    - feilaktig betjening

## FORBREMSHENDEL

Forbremshendelen ① er plassert på høyre styre. Denne hendelen kontrollerer bare forbremmene. Forbremmene bør brukes samtidig med bakbremmene. Når du skal bruke forbremsen, trekker du hendelen mot styret. Se side 57 for bremseprosedyrer.

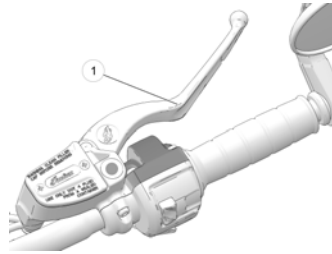

### BAKBREMSPEDAL

#### **⚠ ADVARSEL**

Hvis du lar foten hvile på bremsepedalen, vil det føre til uønsket slitasje på bremseklossene og redusert bremseeffekt, med fare for liv og helse.

Bakbremspedalen ① er plassert på høyre side av motorsykkelen. Press bakbremspedalen nedover for å aktivere bakbremsen. Se side 57 for bremseprosedyrer.

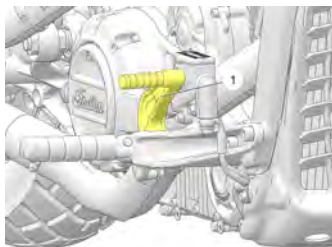



## KONTROLLER FØR KJØRING

Hvis du vil bevare motorsykkelen i sikker driftstilstand, må du alltid utføre den anbefalte kontrollen før hver kjøring. Dette er spesielt viktig før du legger ut på en lang tur eller henter ut motorsykkelen fra oppbevaring.

### ADVARSEL

Hvis du ikke utfører anbefalte kontroller før kjøring, kan det føre til komponentsvikt under kjøring, med fare for liv og helse. Foreta alltid en sikkerhetskontroll før kjøring. Når kontrollen avslører behov for justering, utskifting eller reparasjon, må du gjennomføre serviceoppgaven umiddelbart eller kontakte din autoriserte INDIAN MOTORCYCLE-forhandler for å avtale service, eller annen kvalifisert forhandler.

### ADVARSEL

Les hele avsnittet om instrumenter, funksjoner og kontroller i denne håndboken før du kjører motorsykkelen. Full forståelse av motorsykkelens funksjoner og kapasitet er grunnleggende for sikker drift av den. Alt annet innebærer fare for liv eller helse.

Du må være kjent med alle instrumenter og betjeningskontroller for å utføre kontrollene før kjøring.

### TIPS

Under kontrollene før kjøring kan du bruke produkter som er potensielt farlige, for eksempel olje eller bremsevæske. Når du bruker noen av disse produktene, må du alltid følge instruksjonene og advarslene om produktinnpakning.

Når kontrollen avslører behov for justering, utskifting eller reparasjon:

- se vedlikeholdsavsnittet i denne håndboken
- se INDIAN MOTORCYCLE-servicehåndboken
- eller kontakt din autoriserte INDIAN MOTORCYCLE-forhandler eller en annen kvalifisert forhandler

## KONTROLLER FØR KJØRING

### ELEKTRISKE INSPEKSJONER

Vri tenningsnøkkelen til ON-posisjon og flytt stopp-/kjør-posisjonen til RUN før du utfører følgende elektriske kontroller. Returner tenningsnøkkelen til OFF-posisjon etter at du har fullført disse kontrollene. Hvis kontroll av elektriske elementer avslører komponentsvikt, må du reparere eller skifte komponenten før du bruker motorsykkelen.

ELEMENT	KONTROLLPROSEDYRE
Frontlys	Frontlyset tennes automatisk hver gang tenningsbryteren er i ON-posisjon. Bytt til fjernlys så snart frontlyset tennes. Bekreft at fjernlysindikatoren tennes og at lampens lysstyrke øker.
Baklys/bremselys	Bekreft at baklys, retningslys og nummerskiltlys tennes. Bekreft at baklyset øker i lysstyrke når forbremshendelen aktiveres og også når bakkbremspedalen presses ned.
Retningslys	Flytt retningslysbryteren til venstre. Bekreft at retningslyset foran og bak blinker, sammen med det tilsvarende lyset på indikatorpanelet. Flytt bryteren til midtposisjon og skyv den inn for å stoppe signalet. Bekreft at signalene og indikatoren slutter å blinke. Gjenta prosedyren for høyre retningslys.
Nødlysblikerbryter	Trykk på og hold nødlysblikerbryteren i 1 til 2 sekunder for å aktivere nødlysblikerne. Bekreft at alle fire retningslys blinker, sammen med lampene på indikatorpanelet. Slå av nødlysblikerne. Bekreft at alle signaler og indikatorer slutter å blinke.
Horn	Trykk på hornbryteren. Bekreft at hornsignalet utløses.
Nøytralindikator	Sett giret i fri (nøytral). Bekreft at nøytralindikatoren tennes og at bokstaven «N» vises i girposisjonsdisplayet.
Indikator for lavt oljetrykk	Start motoren. Bekreft at indikatoren for lavt oljetrykk ikke lyser.
Motorstopp-/kjørebryter	Start motoren. Flytt stopp-/kjørebryteren til STOPP-posisjon. Bekreft at motoren stopper. Forsøk å starte motoren på nytt for å bekrefte at motoren IKKE starter.

**GENERELLE INSPEKSJONER**

<b>ELEMENT</b>	<b>KONTROLLPROSEDYRE</b>
Motorolje	Kontroller oljenivået. Se side 42.
Drivstoff	Kontroller drivstoffnivået. Se side 47.
Kjølevæsknivå	Kontroller kjølevæsknivået i gjenvinningsbeholderen. Se side 66.
Væskelekkasjer	Kontroller kjøretøyet og bakken/gulvet for lekket drivstoff, olje, kjølevæske eller hydraulikkvæske.
Dekk	Kontroller tilstand, trykk og mønsterdybde. Se side 43.
Bremsing	Kontroller pedal- og hendelbevegelse.
Bremsevæsknivåer	Kontroller væsknivåer for for- og bakbrems.
Bremsekomponenter	Kontroller slanger og tilkoblinger.
Gass	Kontroller håndtaks- og gasspjeldbevegelse.
Clutch	Kontroller hendelens betjening og slakk.
Forhjulsoppheng	Se etter lekkasjer, smuss/avfall og skader.
Styring	Kontroller at styret kan beveges fritt ved å vri det helt til venstre og helt til høyre.
Bakhjulsoppheng	Kontroller monteringen og se etter lekkasjer.
Bakre drivreim	Se etter slitasje eller skade. Se side 74 og side 75.
Sidestøtte	Bekreft at betjeningen er problemfri, og kontroller dreieboltene og fjæren.
Festelementer	Se etter løse, skadde eller manglende festelementer.
Speil	Juster bakspeilet.

## KONTROLLER FØR KJØRING

### MOTOROLJENIVÅ

Med et smøresystem basert på halvtørr sump vil oljenivået på peilepinnen variere, avhengig av motorsykkelens posisjon og motortemperatur når nivået sjekkes. For å sikre riktig avlesning av motoroljenivået må du følge alle kontrollprosedyrer nøye.

#### **⚠ ADVARSEL**

Kjøring med for lite, forringet eller forurenset motorolje vil forårsake overdreven slitasje og kan føre til at motoren eller giret skjærer seg. Dette kan lede til tap av kontroll og fare for liv og helse. Kontroller oljenivået ofte.

Kontroller alltid oljen etter kjøring av en kald motor på tomgang i 30 sekunder. Oljepåfylling/peilepinne er plassert på høyre side av motorsykkelen. Bruk alltid anbefalt olje. Se side 120.

1. Plasser motorsykkelen på flatmark i fullt stående og midtstilt posisjon.
2. Start motoren (fra kald) og la den kjøre på tomgang i 30 sekunder. Stopp motoren.

3. Ta ut og tørk av peilepinnen ①.

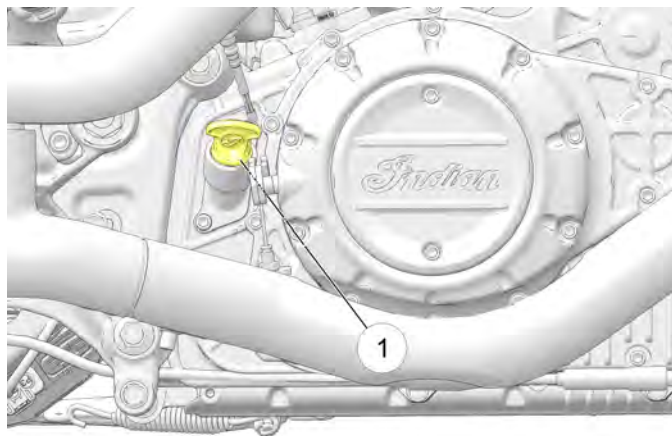

4. Sett peilepinnen helt inn igjen.
5. Ta ut peilepinnen og se på oljenivået.

#### **LES DETTE**

Unngå overfylling. Overfylling kan føre til tap av motorytelse og et oljemettet luftfilter. Bruk en sugeenhet til å fjerne eventuell overflødig olje.

6. Tilfør anbefalt olje etter behov for å bringe nivået til FULL-merket på peilepinnen. Bekreft nivået på peilepinnen.

### TIPS

Det tilnærmede volumet mellom FULL-② og ADD-③ merket på peilepinnen er 0,47 L (16 oz).



7. Sett inn peilepinnen igjen til den sitter godt på plass.

## DEKK

### ⚠ ADVARSEL

Bruk av motorsykkelen med feilaktige dekk, feilaktig dekktrykk eller altfor slitte dekk kan føre til tap av kontroll eller ulykker.

Underoppblåsing kan føre til at et dekk overopphetes, med dekksvikt som følge. Bruk alltid den riktige dekkstørrelsen og -typen som er spesifisert av INDIAN MOTORCYCLE for motorsykkelen din. Oppretthold alltid riktig dekktrykk som anbefalt i førerhåndboken og på sikkerhetsetiketter.

## DEKKTRYKK

Feilaktig dekktrykk kan føre til uregelmessig dekkslitasje, dekksvikt, redusert drivstofføkonomi og en dårlig kjøreopplevelse. Det kan også påvirke kjøreegenskaper og bremselengde.

Langsamt tap av dekktrykk over tid er normalt for et funksjonelt dekk. Kontroller alltid dekkenes trykk og tilstand før hver kjøretur.

Kontroller dekktrykk før kjøring, når dekkene er kalde. Dette vil gi den mest nøyaktige avlesningen, ettersom kjøringen varmer opp dekkene og øker dekktrykket. Dekkene er varme i minst tre timer etter en kjøretur. Ikke juster dekktrykket umiddelbart etter kjøring. Etter hvert som dekkene blir kaldere, vil dekktrykket falle og forårsake underoppblåsing. Dekk skal kontrolleres og justeres når de er kalde.

Bruk en lommemåler av god kvalitet til å justere trykket til anbefalt nivå.

## DEKKTILSTAND

Kontroller dekkssidene, kontaktflaten mot veibanen og dekkmønsteret. Hvis kontrollen avslører kutt, punkteringer, sprekker eller annen slitasje eller skade, må du skifte dekket før kjøring. Bruk alltid den riktige dekkstørrelsen og -typen som er spesifisert av INDIAN MOTORCYCLE for motorsykkelen din.

## DEKKMØNSTERDYBDE

Mål mønsterdybden nær midten av mønsteret på begge dekk. Se side 91. Skift dekk hvis mønsterdybden er under 1,6 mm (1/16 tommer).

### FORBREMSENS BREMSEVÆSKENIVÅ

1. Sitt på skrevs over motorsykkelen og før den opp til fullt stående posisjon. Plasser styret slik at væskebeholderen står plant.
2. Vis væsknivået gjennom inspeksjonsglasset ①. Væsken bør være klar. Skift uklar eller forurenset væske.
3. Væsknivået bør være over minimumsindikatormerket ② i inspeksjonsglasset.
4. Hvis væsknivået er lavt, må du kontrollere bremseklossene som beskrevet på side 88. Hvis klossene ikke er slitt over servicegrensen, må du kontrollere om bremsesystemet har lekkasjer. Se etter tegn på bremsevæskelekkasje rundt slanger, beslag, beholder og bremsekalipere.
5. Etterfyll bremsevæske ved behov. Se side 86.

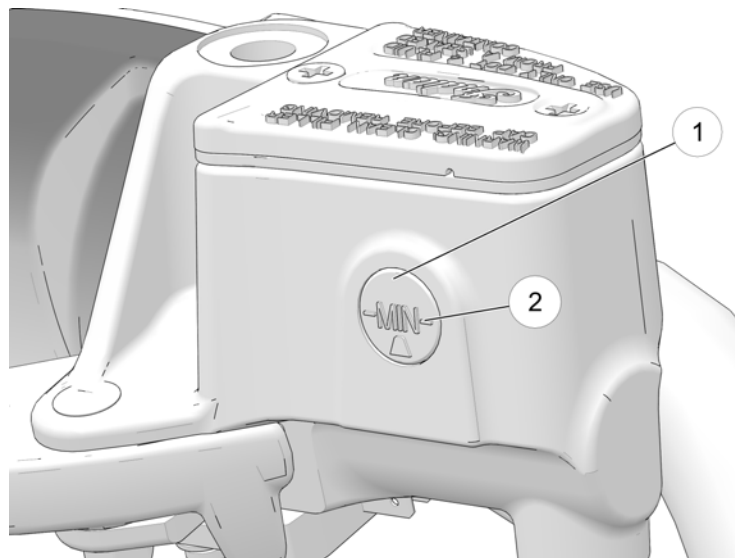

### FORBREMSHENDEL

1. Trekk forbremshendelen mot styret og hold den inne. Hendelen bør bevege seg jevnt og fritt. Hendelen bør føles fast og fortsette å føles fast til du slipper den.
2. Slipp opp hendelen. Den bør returnere raskt til hvileposisjon når den slippes.
3. Hvis forbremshendelen ikke virker som den skal, må du vedlikeholde bremsehendelen før kjøring.

## BAKBREMSPEDAL

1. Press nedover på bakbremspedalen. Hendelen bør bevege seg jevnt og fritt. Hendelen bør føles fast og fortsette å føles fast til du slipper den.
2. Slipp opp pedalen. Den bør returnere raskt til hvileposisjon når den slippes.
3. Hvis bakbremspedalen ikke virker som den skal, eller vandrer for langt før den begynner å aktivere bremsen, må du vedlikeholde bremsene før kjøring.

## BAKBREMSENS VÆSKENIVÅ

Bakbremspedalen aktiverer bakbremskaliperen. Vis beholdernivået fra høyre side av kjøretøyet.

1. Plasser motorsykkelen på flatmark i fullt stående posisjon.
2. Les av bremsevæskeni­vået gjennom beholderen ①.
3. Væsken bør være klar. Skift uklar eller forurenset væske.
4. Væskeni­vået bør være over minimumsindikatormerket på beholderhuset. Tilfør bremsevæske ved behov. Se side 84.

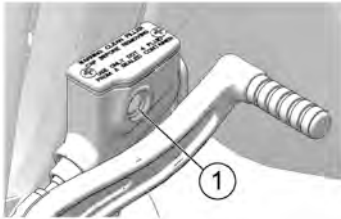

## BREMSESLANGER

Kontroller alle bremse­slanger og tilkoblinger for fuktighet eller flekker fra lekkasjer eller tørket væske. Trekk til eventuelle lekkekomponenter med riktige momentverdier, og skift komponenter ved behov. Se *INDIAN MOTORCYCLE-servicehåndboken* eller kontakt en autorisert INDIAN MOTORCYCLE-forhandler eller annen kvalifisert forhandler.

### **⚠ ADVARSEL**

Bremsevæskelekkasjer eller lave væskebrensenivåer kan forårsake bremse­systemsvikt, med fare for liv og helse. Ikke bruk motorsykkelen med lavt bremsevæskeni­vå eller når lekkasjer er tydelige (fuktighet eller flekker fra tørket væske). Kontakt din autoriserte INDIAN MOTORCYCLE-forhandler eller annen kvalifisert forhandler.

### MEKANISK CLUTCH

1. Klem clutchhendelen ① i retning styret, og slipp den. Den bør bevege seg jevnt og fritt og returnere raskt til hvileposisjon når den slippes. Hvis hendelen ikke virker som den skal, må du vedlikeholde clutchhendelen før kjøring.

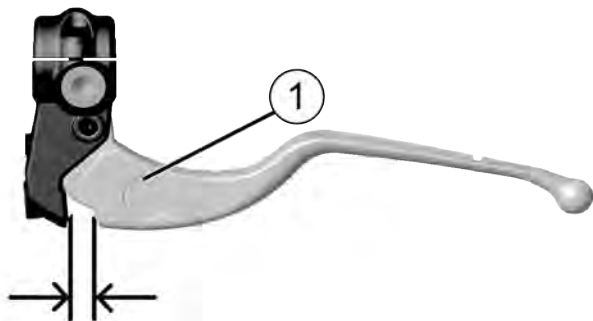

0,5 til 1,5 mm  
(0,02 til 0,059 tommer) slakk

2. Slakk (åpning) er mengden hendelbevegelse fra hvileposisjon til kabelmotstandspunktet. Clutchhendelens slakk bør være 0,5 til 1,5 mm. Mål åpningen mellom clutchhendelen og hendelhuset. Se side 81. Juster clutchhendelsens slakk ved behov.

### MERKNAD

Startmotorens sperrebryter er avhengig av at clutchhendelens slakk er riktig innstilt for å sikre aktivering av clutchsikkerhetsbryteren.

### GASS

Roter gasshåndtaket. Det bør rotere mykt og jevnt fra hvileposisjon til fullt åpen posisjon. Det bør returnere raskt til hvileposisjon når det slippes.

### FORHJULSOPPHENG

Kontroller forgaffelen for oljelekkasjer eller skade, og bekreft at hjulopphengene beveger seg mykt og jevnt. Se avsnittet Kontroll av forgaffel/hjuloppheng for detaljer.

### BAKHJULSOPPHENG

Kontroller bakke støtdempers montering og se etter lekkasjer. Kontakt forhandleren for å avtale service hvis du oppdager lekkasjer eller feil av noe slag. Se avsnittene Justering av bakke støtdempers forspenning (kjørehøyde) for detaljer om inspeksjon og justeringer.

### ⚠ ADVARSEL

Utilstrekkelig bakkeklaring kan føre til at komponenter kommer i kontakt med bakken og forårsaker tap av kontroll, med fare for liv og helse. Kontroller at bakkeklaringen overholder spesifikasjonen.



## BAKRE DRIVREIM

1. Kontroller drivreimtennene for steiner og annet avfall.
2. Kontroller drivreimtilstanden. Se side 74. Hvis du oppdager sprekker, ødelagte tenner eller oppflisete kanter, må du skifte drivreima før du kjører. Se *INDIAN MOTORCYCLE-servicehåndboken* eller kontakt en autorisert INDIAN MOTORCYCLE-forhandler eller annen kvalifisert forhandler.

## DRIVSTOFFNIVÅ

1. Plasser motorsykkelen på flatmark i fullt stående posisjon.
2. Åpne drivstofflokket sakte.
3. Undersøk drivstoffnivået i tanken.
4. Etterfyll drivstoff etter behov til bunnen av påfyllingsstussen. Se avsnittet Fylling av drivstoff for å få instruksjoner for fylling av drivstoff. Se avsnittet Drivstoffanbefalinger for drivstoffspesifikasjoner.

## SIDESTØTTE

1. Sitt på skrevs over motorsykkelen på flatmark og før den opp til fullt stående posisjon.
2. Flytt sidestøtten opp til lagret posisjon og ned igjen til fullt uttrukket posisjon flere ganger. Den bør bevege seg jevnt og stille. Kontroller at retur fjæren holder sidestøtten stramt på plass når sidestøtten er i lagret posisjon. Juster eller skift en løs fjær.
3. Kontroller om sidestøttens dreiebolt er løs eller slitt. Juster eller skift en løs fjær.

## FESTELEMENTER

1. Kontroller hele chassiset og motoren og se etter løse, skadde eller manglende festeelementer.
2. Stram til løse festeelementer med riktig tiltrekingsmoment. Se *INDIAN MOTORCYCLE-servicehåndboken* eller kontakt en autorisert INDIAN MOTORCYCLE-forhandler eller annen kvalifisert forhandler.

### TIPS

Utslitte, skadde eller ødelagte festeelementer må alltid skiftes før kjøring. Bruk originale INDIAN MOTORCYCLE-festelementer av lik størrelse og styrke.



## BETJENING

Avsnittet om betjening av motorsykkelen i denne håndboken beskriver hvordan du sikrer maksimal ytelse og levetid gjennom riktig pleie og vedlikehold av motorsykkelen.

Dette er viktige områder som dekkes i avsnittet om betjening:

- Innkjøring av motoren
- Akselerering
- Fylling av drivstoff
- Bremsing
- Starte motoren
- Stoppe motoren
- Skifte gir
- Parkering

### TIPS

Selv om du er en erfaren motorsykkelfører eller -passasjer, bør du lese all sikkerhetsinformasjonen i denne håndboken før du bruker motorsykkelen.

### LES DETTE

Manglende etterlevelse av motorens innkjøringsprosedyrer som beskrevet i denne håndboken kan føre til alvorlig skade på motoren. Følg alle innkjøringsprosedyrer nøye. Unngå fullt gasspådrag og andre tilstander som kan utsette motoren for sterk belastning under innkjøringsperioden.

## INNKJØRING AV MOTOREN

Motorsykkelens innkjøringsperiode for motoren er de første 800 km (500 miles) med kjøring. Under denne innkjøringsperioden krever kritiske deler av motoren spesielle tilpasningsprosedyrer slik at de setter seg riktig på plass. Les, forstå og følg alle innkjøringsprosedyrer for å sikre motorens langsiktige ytelse og slitestyrke.

Jo forsiktigere du behandler motorsykkelen under innkjøringsperioden, desto mer fornøyd vil du bli med dens ytelse senere. Overbelastning av motoren ved lave turtall og/eller for tidlig kjøring av motoren ved høye turtall kan føre til skade på motorkomponenter.

Følg disse forholdsreglene under innkjøringsperioden:

- Etter første gangs oppstart må du ikke la motoren gå på tomgang i lengre perioder, ellers er det fare for overoppheting.
- Unngå raske oppstarter med vidåpen gass. Kjør sakte inntil motoren varmes opp.
- Unngå kjøring av motoren ved ekstremt lave turtall i høye gir (dra motoren).
- Kjør innen de anbefalte driftshastighetene og girene. Se side 50.

## KJØREHASTIGHETER OG GIR

KILOMETERTELLER		INNKJØRINGSPROSEDYRE
km	miles	
0–145	0–90	Ikke kjør i lengre perioder over 1/3 gassnivå eller i samme gassposisjon. Varier turtallet ofte.
146–483	91–300	Ikke kjør i lengre perioder over 1/2 gassnivå eller i samme gassposisjon. Varier turtallet ofte.
484–800	301–500	Ikke kjør i lengre perioder over 3/4 gassnivå.
Ved 800	Ved 500	Utfør innkjøringsvedlikehold slik det er beskrevet i vedlikeholdsavsnittet i denne håndboken. Innkjøringsvedlikehold bør utføres av en forhandler. Innkjøringsvedlikehold må omfatte kontroll, justeringer, tiltrekking av festeelementer og bytte av motorolje og oljefilter. Utførelse av innkjøringsvedlikehold ved påkrevd avlesning av kilometertellerstand bidrar til å sikre topp motorytelse, minimalt med eksosutslipp og maksimal levetid for motoren.

## FYLLING AV DRIVSTOFF

Gå alltid av motorsykkelen og fyll drivstoff på plant underlag med sidestøtten nede. Vurder drivstoffadvarslene. Se side 16. Bruk bare anbefalt drivstoff. Se side 120.

### ADVARSEL

Overfylt eller sølt bensin kan komme i kontakt med varm motor eller eksossystem og antenne en brann, noe som kan resultere i fare for liv og helse. Ikke la bensin komme i kontakt med varme komponenter.

### ADVARSEL

Åpne alltid drivstofflokket sakte, og fyll drivstofftanken sakte for å unngå søl. Ikke overfyll drivstofftanken. Etterlat plass på tanken for å gi drivstoffet mulighet til å utvide seg.

1. Når du skal åpne drivstofflokket ①, setter du inn tenningsnøkkelen i lokkets lås og vrir med klokken. Hold nøkkelen i denne posisjonen mens du løfter opp lokket.

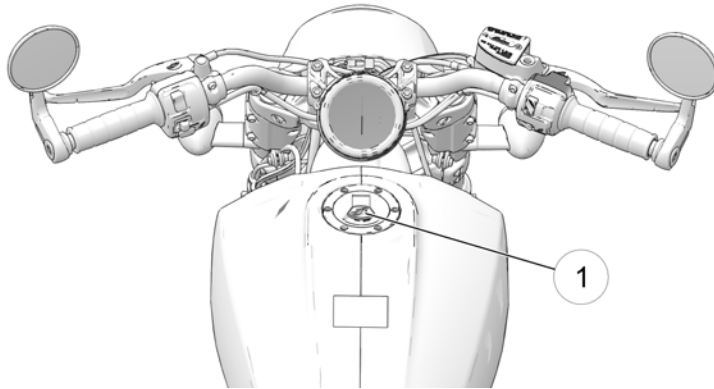

4. Fyll drivstoff på tanken inntil det når den ovalformede åpningen ② i påfyllingsssen. Tanken er full ved dette nivået. Ikke overfyll drivstofftanken.

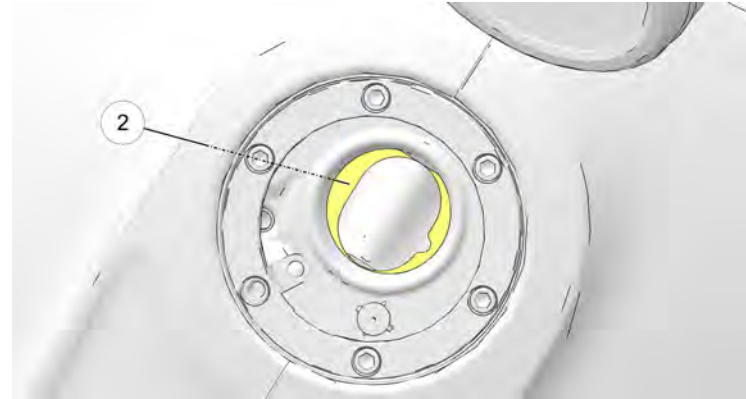

2. Sett inn drivstoffdysen i drivstofftankens påfyllingsstuss.
3. Hold dysen under fylling. Ikke la vekten av dysen og slangen hvile på påfyllingsstussen. Ikke la dysen stå uten tilsyn.

5. Pass alltid på å lukke og låse drivstofflokket før du setter deg på motorsykkelen igjen. Roter nøkkelen med klokken, lukk drivstofflokket med motsatt hånd og press det fast ned. Vri nøkkelen mot klokken for å sikre låsen.
6. Hvis motorsykkelen slipper opp for drivstoff, må du klargjøre systemet før du prøver å starte motoren på nytt. Se side 52.

### LES DETTE

Drivstoff kan skade lakkerte overflater og plastdeler. Hvis det søles bensin på noen deler av motorsykkelen, må du umiddelbart skylle av den med vann eller tørke av den med en ren klut.

### KLARGJØRE DRIVSTOFFSYSTEMET

Hvis motorsykkelen slipper opp for drivstoff, må du klargjøre drivstoffsystemet før du prøver å starte motoren på nytt.

1. Fyll drivstofftanken.
2. Vri tenningsnøkkelen til ON-posisjon.
3. Flytt motorens stopp-/kjørebryter til KJØR-posisjon.
4. La drivstoffpumpen kjøre til den stopper (omtrent 2 sekunder).
5. Flytt motorens stopp-/kjørebryter til STOPP-posisjonen.
6. Gjenta trinn 3–5, fire til fem ganger.
7. Vri nøkkelen til OFF-posisjon.
8. Start motoren. Se side 52.

### STARTE MOTOREN

Startmotorens sperresystem gjør at motoren bare kan startes når giret står i fri, eller når giret er i inngrep med clutchen utkoblet (clutchhendelen trukket inn).

1. Gjennomfør kontrollene før kjøring. Se side 39. Fest eventuell last på en sikker måte.
2. Sitt på skrevs over motorsykkelen og før den opp til fullt stående posisjon. Trekk inn sidestøtten.
3. Vri tenningsnøkkelen til ON-posisjon.
4. Flytt motorens stopp-/kjørebryter til KJØR-posisjon.
5. Sett giret i fri.
6. Aktiver forbremmene. Koble ut clutchen (trekk clutchhendelen inn mot styret).
7. Trykk på og slipp startbryteren for å starte motoren. Startmotoren vil rotere inntil motoren starter, men ikke i mer enn tre sekunder. Hvis motoren ikke starter, venter du fem sekunder og prøver på nytt.
8. Hvis du starter en KALD motor, må du IKKE åpne gassen mens du starter. Tomgangshastigheten er datamaskinstyrt og justeres automatisk. La motoren varmes opp i minst 30 sekunder ved lavt turtall etter oppstart. Ikke kjør motoren ved mer 2 500 OPM. Hvis du starter en VARM motor, må du IKKE åpne gassen mens du starter.

9. Hvis enten indikatoren for kontroll av motoren eller lavt oljetrykk lyser etter at motoren har startet, må du stoppe motoren *umiddelbart*. Se informasjonen om indikatoren for lavt oljetrykk på side 29.

### LES DETTE

Kjøring av en motor med en feiltennende eller defekt sylinder kan overopphete katalysatoren, som igjen kan føre til skade på katalysatoren og tap av utslippskontroll. IKKE BRUK motorsykkelen hvis det finnes en sylinder som feiltenner eller er defekt.

10. La gassen være lukket og la motoren gå på tomgang. Tomgangshastigheten vil gradvis reduseres til normal hastighet så snart motoren er varmet opp til driftstemperatur.

### TIPS

Ikke rus motoren eller koble inn giret umiddelbart etter at du har startet motoren. La motoren gå på tomgang i omtrent 30 sekunder etter en varm start eller minst ett minutt etter en kald start (lengre i kaldt vær). Dette vil gjøre det mulig for olje å nå alle områder før motoren blir belastet.

### LES DETTE

Ikke kjør motoren ved høyt turtall med clutchen utkoblet eller giret i fri. Maksimalt sikkert turtall er 8 300 OPM. Du må aldri overskride maksimal OPM, ellers risikerer du alvorlig motorskade.

## FEILTENNING

Hvis det oppdages en feilttenning, vil motorens indikatorlampe begynne å blinke og drivstofftilførselen vil bli kuttet til berørt sylinder (e). Motorindikatorlampen vil fortsette å lyse til tenningsbryteren blir satt i av-posisjon. Restarting av motoren vil stoppe den blinkende indikatoren og gjenopprette drivstoff til begge synlindrene. Hvis enda en feilttenning oppstår, vil motorindikatorlampen fortsette å blinke og drivstofftilførselen vil igjen bli kuttet til berørt sylinder(e). Etter den 3<sup>dje</sup> feilttenningen, P0314 feilttenningsfeil blir bestemt og satt, motorindikatorlyset vil forbli på og drivstofftilførselen vil bli kuttet til berørt sylinder(e). Hvis dette skjer, kan din INDIAN-forhandler hjelpe.

### SKIFTE GIR

#### **⚠ ADVARSEL**

Tvungen girskifting (med clutchen innkoblet) kan føre til skade på motor, girkasse og drivverk. Slik skade kan føre til tap av kontroll, med fare for liv og helse. Trekk alltid clutchhendelen helt inn mot styret for å koble ut clutchen før du skifter gir.

Motorsykkelen kan være utstyrt med en femtrinns eller sekstrinns girkasse. Frigiret (nøytral) er plassert mellom første og andre gir.

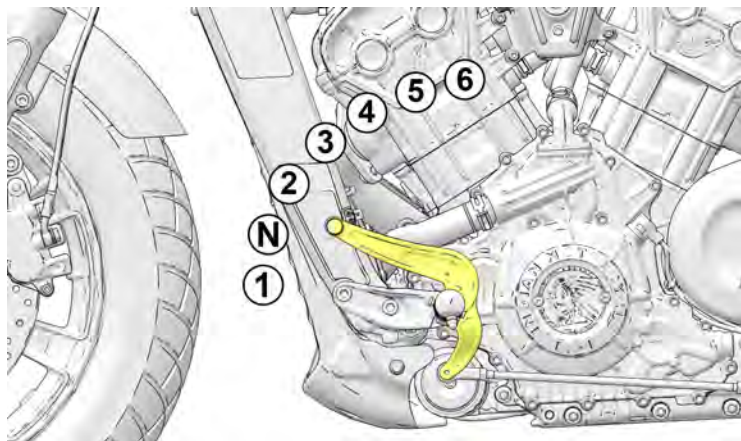

Press nedover på tåspaken for å skifte til et lavere gir. Løft tåspaken oppover for å skifte til et høyere gir. Frigjør clutchhendelen etter hvert girskift.

Skifting til nøytral er enklest hvis motorsykkelen ruller sakte. Når du skal skifte fra førstegir til nøytral, løfter du tåspaken forsiktig et halvt trinn.

#### **TIPS**

Giret er i nøytral hvis du kan bevege motorsykkelen fritt forover eller bakover uten å koble ut clutchen. Hvis tenningsbryteren er i ON-posisjon, tennes nøytralindikatoren når giret står i fri.

### SKIFTE GIR MENS MOTORSYKKELEN STÅR STILLE

Når du skal finne frem til nøytral mens motorsykkelen står stille, bruker du en av følgende teknikker for å aktivere og deaktivere girkassen:

1. Med clutchen utkoblet (hendelen trukket inn) skifter du til nøytral mens du rigger motorsykkelen forover og bakover.
2. Med girkassen i førstegir slipper du clutchen forsiktig ut til den begynner å gå i inngrep. Press tåspaken oppover og trekk clutchen forsiktig inn.

#### **MERKNAD**

Det er et nøytralindikatorlys på instrumentpanelet.



## SKIFTE GIR UNDER KJØRING

### ⚠ ADVARSEL

Feilaktig nedgiring kan forårsake skade på girkassen, tap av trekraft og tap av kontroll, med fare for liv og helse.

- Reduser hastigheten før du girer ned. Gir alltid ned innenfor de anbefalte girskiftpunktene.
- Vær spesielt forsiktig når du girer ned på våte, glatte eller andre overflater med lite friksjon. Slipp clutchhendelen veldig gradvis under slike forhold.
- Unngå å gire ned i svinger. Gir ned før du kjører inn i svingen.

1. Start motoren. Se side 52.
2. Aktiver forbremmene mens motoren kjører på tomgang.
3. Koble ut clutchen (trekk clutchhendelen inn mot styret).
4. Skyv tåspaken nedover inntil du føler at den stopper i førstegir.
5. Slipp bremsehendelen.

6. Samtidig slipper du clutchhendelen mens du åpner gassen (ruller gasshåndtaket bakover) i én myk bevegelse. Etter hvert som clutchen begynner å gå i inngrep, vil motorsykkelen bevege seg forover.
7. Gi jevn gass opp til anbefalt girskiftpunkt når du skal skifte til et høyere gir. Se diagrammet over *anbefalte girskiftpunkter*. Med en rask bevegelse lukker du samtidig gassen fullstendig og kobler ut clutchen. Løft tåspaken inntil du føler at den stopper ved neste gir. Samtidig slipper du clutchhendelen og åpner gassen i én myk bevegelse.
8. Hvis du vil skifte til et lavere gir (nedgiring), trekker du samtidig clutchhendelen nedover i retning styret og lukker gassen. Flytt tåspaken nedover inntil du føler at den stopper ved neste gir. Samtidig slipper du clutchhendelen og åpner gassen.

### TIPS

Med de anbefalte hastighetsintervallene (se diagrammet over anbefalte girskiftpunkter), kan du gire ned for å senke motorsykkelens hastighet eller øke kraften. Det kan være lurt å gire ned før du kjører opp en bakke eller kjører forbi noen. Å gire ned bidrar også til å redusere hastigheten kombinert med lukking av gassen.

## BETJENING

### ANBEFALTE GIRSKIFTPUNKTER

OPPGIRING (AKSELERERING)			NEDGIRING (RETARDASJON)	
GIRSKIFTING	ANBEFALT HASTIGHET		GIRSKIFTING	ANBEFALT HASTIGHET
1 til 2	27 km/t (17 MPH)		6 til 5	65 km/t (40 MPH)
2 til 3	38 km/t (24 MPH)		5 til 4	56 km/t (35 MPH)
3 til 4	57 km/t (35 MPH)		4 til 3	47 km/t (29 MPH)
4 til 5	66 km/t (41 MPH)		3 til 2	33 km/t (20 MPH)
5 til 6	81 km/t (50 MPH)		2 til 1	16 km/t (10 MPH)

## BREMSING

Sørg alltid for tilstrekkelig stoppeavstand slik at bremsene kan aktiveres gradvis.

### TIPS

Å aktivere forbremseren litt sterkere enn bakbremseren vil generelt gi den beste bremseytelsen.

1. Hvis du vil redusere motorsykkelens hastighet med bremsene, lukker du gassen og bruker for- og bakbremserne jevnt og gradvis.

### TIPS

Når de blokkeringsfrie bremsene går i inngrep under en bremsesituasjon, vil føreren føle at bremsehendlene pulserer. Fortsett å holde bremsene under jevnt trykk for å oppnå optimal stoppeeffekt.

2. Etter hvert som motorsykkelen senker hastigheten, kobler du ut clutchen eller girer ned hver gang hastigheten nærmer seg et nedgiringspunkt.

### ADVARSEL

Bremsing kan føre til tap av kontroll, med fare for liv og helse. Unngå skarp bremsing. Brems alltid gradvis, spesielt på våte, glatte eller andre overflater med lite friksjon. Unngå bremsing i kurver eller svinger. Sørg for at motorsykkelen er i stående posisjon før du aktiverer bremsene.

## AKSELERERING

Du akselererer ved å åpne gassen (rulle gasshåndtaket bakover). For å oppnå jevn akselerering åpner du gassen med en myk, kontinuerlig bevegelse. Når du når den anbefalte hastigheten for å gire opp, skifter du opp ett girtrinn.

### ADVARSEL

Brå akselerering kan føre til at du brått forskyves bakover, med fare for tap av kontroll. Brå akselerering kan også føre til tap av kontroll på overflater med lav friksjon. Tap av kontroll innebærer fare for liv og helse. Akselerer alltid gradvis, spesielt på våte, glatte eller andre overflater med lite friksjon.

## STOPPE MOTOREN

Før du stopper motoren, må motorsykkelen stå helt stille. Skift til nøytral eller koble ut clutchen.

### ADVARSEL

Stopping av motoren med giret i inngrep og motorsykkelen i bevegelse kan føre til tap av trekraft på bakhjulet eller skade på motor og girkasse, med mulighet for tap av kontroll og fare for liv og helse. Stopp alltid motoren etter at motorsykkelen har stoppet helt og giret står i fri. Hvis motoren stopper uventet mens motorsykkelen er i bevegelse, trekk inn clutchen, og guide motorsykkelen til et sikkert sted utenom veien og vekk fra trafikken. Slå av tenningsbryteren.

## BETJENING

---

1. Når motorsykkelen har stoppet helt, skifter du til nøytral (fri).
2. Flytt motorens stopp-/kjørebryter til STOPP-posisjonen.
3. Slå av tenningsbryteren. Ta ut tenningsnøkkelen.

## PARKERING

Parker motorsykkelen på en fast, plan overflate.

1. Når motorsykkelen har stoppet helt, skifter du til nøytral (fri).
2. Stopp motoren.
3. Trekk sidestøtten helt ut.
4. Vri styret mot venstre og la motorsykkelen helle mot venstre inntil sidestøtten støtter motorsykkelen fullstendig.
5. Ta ut tenningsnøkkelen.

## PARKERING I EN HELLING

Hvis du ikke kan unngå å parkere i en helling, parkerer du med forhjulet vendt oppover bakken. Sett giret i førstegir og plasser motorsykkelen slik at den er stabil når den hviler på sidestøtten.

### LES DETTE

Parker alltid med forhjulet vendt oppover fra bakhjulet når du parkerer i en helling. Hvis forhjulet vender nedover fra bakhjulet, kan sidestøtten trekkes inn og motorsykkelen velte.

## PARKERING PÅ EN MYK OVERFLATE

Hvis du ikke kan unngå å parkere på en myk overflate, bør du plassere en sidestøttehvil under foten på sidestøtten for å skape en fast overflate. Sidestøttehvileren må være sterk nok og stor nok til å støtte motorsykkelens vekt uten at den synker ned i parkeringsoverflaten.

Asfalt blir myk i varmt vær. En sidestøtte kan synke ned i asfalten, og motorsykkelen kan velte. Når du parkerer på asfalt i varmt vær, bruker du en sidestøttehvil.

### FORSIKTIG

Varm motor og eksoskomponenter kan forårsake brannskader på huden og antenne en brann hvis de utsettes for brennbare materialer. Parker alltid motorsykkelen i god avstand fra brennbare materialer og på et sted der folk neppe vil komme i kontakt med varme komponenter.

## VEDLIKEHOLD

Riktig vedlikehold sikrer at motorsykkelen får optimalt sikkerhetsnivå, lang levetid og høy pålitelighet. Innkjøringsvedlikehold er nødvendig for å sikre garantidekning og riktig drift av utslippssystemet.

- Gjennomfør *prosedyrer for innkjøringsvedlikehold* når motorsykkelen kilometer teller registrerer 800 km (500 miles). Kontakt din autoriserte forhandler for dette servicearbeidet.
- Utfør det anbefalte *periodiske vedlikeholdet* ved de anbefalte intervallene som er beskrevet i tabellen som begynner på side 60.

## SIKKERHET UNDER SERVICEPROSEDYRER

### ADVARSEL

Manglende etterlevelse av alle anbefalte forholdsregler og fremgangsmåter innebærer fare for liv eller helse. Følg alltid alle forholdsregler og fremgangsmåter for betjening, kontroll og vedlikehold som er beskrevet i denne håndboken.

- Feilinstallerte eller feiljusterte komponenter kan gjøre motorsykkelen ustabil og vanskelig å håndtere. Feilinstallerte elektriske komponenter kan forårsake feil på motoren eller det elektriske systemet. I begge tilfeller innebærer det fare for materielle skader eller alvorlig personskade. Hvis du ikke har tid, verktøy eller nødvendig ekspertise til å utføre en prosedyre på forsvarlig måte, må du kontakte forhandleren din for å avtale service.
- Se over informasjonen om sikkerhetsrelatert vedlikehold i avsnittet Sikkerhetsvedlikehold.
- Før du påbegynner noen vedlikeholdsprosedyre, må du lese instruksjonene for hele prosedyren.
- Parker alltid motorsykkelen på en fast, plan overflate før du utfører service. Sørg for at motorsykkelen ikke kan velte mens den er hevet eller står på sidestøtten. Se avsnittet Heve motorsykkelen for detaljer.
- Varm motor og eksoskomponenter kan forårsake brannskader på huden og antenne en brann hvis de utsettes for brennbare materialer. Parker alltid motorsykkelen i god avstand fra brennbare materialer og på et sted der folk neppe vil komme i kontakt med varme komponenter.
- Ha på deg øye- og ansiktsbeskyttelse når du bruker trykkluft.
- Motoren må aldri startes eller kjøres i et innestengt område. Eksosgasser er giftige og kan forårsake tap av bevissthet eller død i løpet av kort tid.
- Under enkelte prosedyrer kan du bruke produkter som er potensielt farlige, for eksempel olje eller bremsevæske. Følg alltid instruksjonene og advarslene på produktinnpakningen.

### KJØRETESTER

Før du returnerer motorsykkelen til vanlig bruk etter service, må du gjennomføre en kjøretest i sikre omgivelser. Kontroller spesielt at alle vedlikeholdte komponenter er riktig tilpasset og i god driftstilstand. Foreta eventuelle korrigeringer eller ekstra justeringer som er nødvendig for sikker og god ytelse fra motorsykkelen.

### INNKJØRINGSVEDLIKEHOLD

Gjennomfør prosedyrer for innkjøringsvedlikehold når motorsykkelens kilometerteller registrerer 800 km (500 miles). Kontakt din autoriserte forhandler for dette servicearbeidet.

Innkjøringsvedlikehold vil bidra til å sikre optimal motorytelse i hele motorens levetid. Forhandleren vil bytte motorolje, kontrollere alle væsker og servicekomponenter, sikre at alle festelementer er godt tilstrammet og foreta andre justeringer ved behov.

### STØRRE VEDLIKEHOLD

Større reparasjoner krever vanligvis tekniske ferdigheter og spesialverktøy. Service på utslippssystemet krever spesialverktøy og opplæring, og bør utføres av forhandleren. Se *INDIAN MOTORCYCLE-servicehåndboken* eller kontakt en autorisert INDIAN MOTORCYCLE-forhandler eller annen kvalifisert forhandler.

### PERIODISK VEDLIKEHOLD

Kontroller, rengjør, smør, juster og skift deler ved behov. Når kontrollen avdekker behov for byttedeler, bør du bruke originale INDIAN MOTORCYCLE-deler, som er tilgjengelige fra forhandleren din. Registrer service- og vedlikeholdsinformasjon i vedlikeholdsloggen som begynner på side 127.

Utfør anbefalt periodisk vedlikehold ved de spesifiserte intervallene som er beskrevet i vedlikeholdstabellen på side 61. *Motorsykler som brukes mye, må kontrolleres og vedlikeholdes oftere.*

### DEFINISJON AV TUNG BRUK

- kjøring ved høy hastighet i lengre perioder
- kjøring ved lav hastighet i lengre perioder
- kjøring i støvete eller andre ugunstige omgivelser
- kjøring i kaldt vær (temperaturer under frysepunktet)

## TABELL OVER PERIODISK VEDLIKEHOLD

## MOTOR

Komponent	Kilometertellerens avlesning i kilometer (miles)																			
	800 (500)	4 000 (2 500) og hver 8 000 (5 000) deretter	8 000 (5 000)		16 000 (10 000)	24 000 (15 000)		32 000 (20 000)		40 000 (25 000)		48 000 (30 000)		56 000 (35 000)		64 000 (40 000)		72 000 (45 000)		80 000 (50 000)
Motorolje og filter*	B	-	-		B	-		B		-		B		-		B		-		B
Veivhusventilering	I	I	I		I	I		I		I		I		I		I		I		I
Motorkompresjon	I				I			I				I				I				I
Kontroll av oljeslanger/oljesystem	I	I	I		I	I		I		I		I		I		I		I		I
Luftfilter	I	I	I		B	I		B		I		B		I		B		I		B
Kjølesystem/radiator	I	I	I		I	I		I		I		I		I		I		I		B
Eksossystem	I	I	I		I	I		I		I		I		I		I		I		I
Ventilklaring	-		-		-	-		I		-		-		-		I		-		-
Tennplugger	-	-	-		-	I		-		-		B		-		-		I		-
Følerknaster	I	-	I		I	I		I		I		I		I		I		I		I

**Vedlikeholdsnøkkel:** **I** = Inspiser, rengjør, juster, korrigjer eller skift ut hvis nødvendig; **U** = Utfør; **B** = Skift ut/Bygg om; **S** = Smør med riktig smøremiddel; \* = Skift ved angitt intervall eller årlig; \*\* = Skift som angitt eller annethvert år

## CHASSIS

Komponent Se tabellnøkkelen nedenfor	Kilometer tellerens avlesning i kilometer (miles)																					
	800 (500)	4 000 (2 500) og hver 8 000 (5 000) deretter	8 000 (5 000)		16 000 (10 000)		24 000 (15 000)		32 000 (20 000)		40 000 (25 000)		48 000 (30 000)		56 000 (35 000)		64 000 (40 000)		72 000 (45 000)		80 000 (50 000)	
Batteri/tilkoblinger	I	I	I		I		I		I		I		I		I		I		I		I	
Bremsevæske**	I	I	I	B	I		I	B	I		I	B	I		I	B	I		I		I	B
Bremseslanger/ bremseklosser	I	I	I	I	I		I	I	I		I	I	I		I	I	I		I		I	I
Clutchkabel	I	-	I	S	I		I	S	I		I	S	I		I	S	I		I		I	S
Clutchhendel (mekanisk)	S	-	I	S	I		I	S	I		I	S	I		I	S	I		I		I	S
Diagnosekoder	I	I	I	I	I		I	I	I		I	I	I		I	I	I		I		I	I
Drivrem (bakre)	I	I	I	I	I		I	I	I		I	B	I		I	I	I		I		I	I
Justering av drivremstramming	I	I	I	I	I		I	I	I		I	I	I		I	I	I		I		I	I
Elektrisk utstyr/brytere	I	I	I	I	I		I	I	I		I	I	I		I	I	I		I		I	I
Fordampingsutslipp kontrollsystem (hvis utstyrt)	I	I	I	I	I		I	I	I		I	I	I		I	I	I		I		I	I
Festelementer	I	I	I	I	I		I	I	I		I	I	I		I	I	I		I		I	I
Forbremshendel	S	-	I	S	I		I	S	I		I	S	I		I	S	I		I		I	S
ABS-komponenter	I	I	I	I	I		I	I	I		I	I	I		I	I	I		I		I	I
Forgaffelolje**	I		I	I	B		I	I	I		I	B	I		I	I	B		I		I	I
Forgaffel/-aksel	I	I	I	I	I		I	I	I		I	I	I		I	I	I		I		I	I



Drivstoffsystem/-slanger/ beslag	I	I	I		I		I		I		I		I		I		I		I		
Drivstofffilter	-	-	-		-		-		-		B		-		-		-		-		B
Girskiftspak	I	I	I		S		I		S		I		S		I		S		I		S
Frontlys	I	I	-		I		-		I		-		I		-		I		-		I
Bakhjulsopphengets vippearmer	I	I	I		I		S		I		I		S		I		I		S		I
Bakre støtdemperenhet	I	I	I		I		I		I		I		I		I		I		I		B
Bakhjulsjustering	I	I	I		I		I		I		I		I		I		I		I		I
Bakbremspedal	I	I	I		S		I		S		I		S		I		S		I		S
Kjøretest	U	U	U		U		U		U		U		U		U		U		U		U
Sidestøtte	S	I	S		I		I		I		I		I		I		I		I		I
Styringslagre	I	I	I		I		I		I		I		I		I		I		I		I
Svingarm/bakaksel	I	I	I		I		I		I		I		I		I		I		I		I
Dekk/hjul/eiker	I	I	I		I		I		I		I		I		I		I		I		I

**Vedlikeholdsnøkkel:** **I** = Inspiser, rengjør, juster, korriger eller skift ut hvis nødvendig; **U** = Utfør; **B** = Skift ut/Bygg om;  
**S** = Smør med riktig smøremiddel; \* = Skift ved angitt intervall eller årlig; \*\* = Skift som angitt eller annethvert år

### SKIFT AV MOTOROLJE/-FILTER

Følg alle instruksjoner nøye. Unngå overfylling.

Skift motoroljen ved intervallene som er angitt i *tabellen over periodisk vedlikehold*. Skift oljen oftere hvis motorsykkelen brukes tungt, spesielt ved kjøring i kaldt vær. Se side 60. Bruk alltid anbefalt olje. Se side 120.

#### LES DETTE

Hvis du ikke skifter olje ved kjøring i kaldt vær, kan det føre til kondensdannelse. Frossen kondens kan føre til tilstoppede oljeslanger og alvorlig motorskade.

#### LES DETTE

Etter et oljeskift kan indikatoren for lavt oljetrykk tennes når motoren startes. Hvis dette skjer, må du ikke øke turtallet over tomgangshastighet før indikatoren slås av. Kjøring over tomgangshastighet kan føre til skade på motoren.

1. Skift olje og filter ① mens motoren er varm. Hvis motoren er kald, starter du motoren og lar den kjøre på tomgang i minst fem (5) minutter.
2. Parker motorsykkelen med sidestøtten nede på en fast, plan overflate. Når du skal tappe olje, bruker du en servicejekk for å sikre at motorsykkelen er vertikalt sentrert.

3. Rengjør området rundt de to tappepluggene ②. Plasser en bunnpanne under begge tappepluggene.

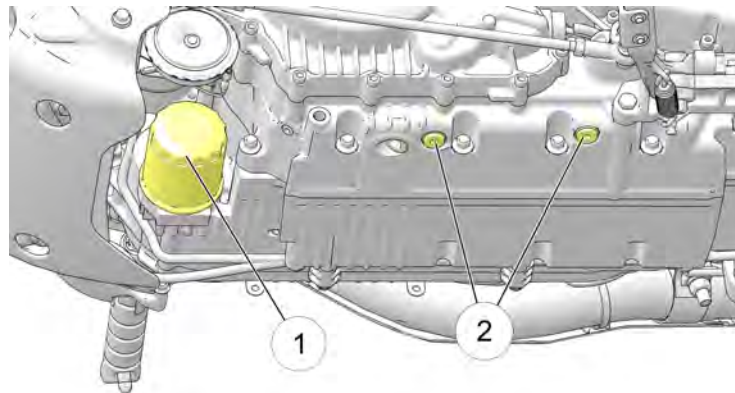

#### FORSIKTIG

Varm olje kan forårsake brannskader på huden. Ikke la varm olje komme i kontakt med huden.

4. Ta ut tappepluggene. La all oljen renne ut.
5. Sett nye tetningsringer på tappepluggene. Tetningsoverflatene på tappepluggen og motor bør være rene og frie for ujevnheter, riper eller skraper.

6. Sett inn tappepluggene igjen.

**TILTREKKINGSMOMENT:** 20 N·m (15 ft-lb)

7. Plasser et fat eller tørkepapir under oljefilteret. Bruk en oljefilternøkkel til å vri filteret mot klokken for å fjerne det. Ved behov fjerner du hornbraketten for å forbedre tilgangen.
8. Bruk en ren og tørr klut og rengjør filterets tetningsoverflate på motoren.
9. Smør O-ringen på det nye filteret med en film med fersk motorolje. Kontroller at O-ringen er i god stand.
10. Installer det nye filteret og roter det med klokken for hånd inntil filterpakningen kommer i kontakt med tetningsoverflaten, og vri den ytterligere 3/4 til én omdreining.
11. Installer hornbraketten på nytt hvis den ble fjernet.
12. Ta ut peilepinnen. Bruk en trakt og tilfør 2,8–3,8 liter (3–4 qts.) av den anbefalte oljen. Sett inn peilepinnen igjen til den sitter godt på plass.
13. Plasser motorsykkelen i en stående, sentrert posisjon, start motoren og la den kjøre på tomgang i 30 sekunder. Stopp motoren.

14. Tilfør anbefalt olje etter behov for å bringe nivået til FULL-merket på peilepinnen. Bekreft nivået på peilepinnen.

### TIPS

Det tilnærmede volumet mellom ADD- og FULL-merket på peilepinnen er 0,47 liter (16 oz).

15. Sett inn peilepinnen igjen til den sitter godt på plass.

### LES DETTE

Unngå overfylling. Overfylling kan føre til tap av motorytelse og et oljemettet luftfilter. Bruk en sugeenhet til å fjerne eventuell overflødig olje.

16. Sørg for forskriftsmessig avfallsbehandling av brukt filter og olje.

### LES DETTE

Etter et oljeskift kan indikatoren for lavt oljetrykk tennes når motoren startes. Hvis dette skjer, må du ikke øke turtallet over tomgangshastighet før indikatoren slås av. Kjøring over tomgangshastighet kan føre til skade på motoren.

### KJØLESYSTEM

Kjølevæsknivået styres av gjenvinningsssystemet. Komponentene i gjenvinningsssystemet er gjenvinningsbeholderen, radiatorens påfyllingsstuss, radiatortrykkklokke og tilkoblingsslangen.

Etter hvert som kjølevæskens driftstemperatur øker, vil den varme (utvidede) ekstra kjølevæskemengden tvinges ut av motoren, forbi trykketten og inn i gjenvinningsbeholderen. Etter hvert som kjølevæsketemperaturen reduseres, komprimeres kjølevæsken og trekkes opp igjen av beholderen, fordi trykketten og inn i radiatoren.

Et visst fall i kjølevæsknivå er normalt på nye motorskler fordi systemet kvitter seg med overflødig luft. Kontroller kjølevæsknivået og vedlikehold som anbefalt ved å fylle kjølevæske på gjenvinningsbeholderen.

INDIAN anbefaler bruk av Antifreeze 50/50 Premix. Denne frostvæsken er allerede forblandet og klar for bruk. Må ikke uttynnes med vann.

For å sikre at kjølevæsken opprettholder sin evne til å beskytte motoren, anbefaler vi at systemet tappes helt ut hvert femte (5) år eller for hver 80 000 km (50 000 miles), det som måtte skje først av dette. Kontakt din autoriserte forhandler for denne serviceoppgaven.

### KONTROLL AV KJØLEVÆSKENIVÅ

#### TIPS

En lommelykt er nødvendig for å vise kjølevæsknivået.

1. La motoren bli kaldere før du kontrollerer kjølevæsknivået.
2. Plasser motorsykkelen på flatmark i fullt stående posisjon.
3. Plasser en lommelykt (3) inntil et tilgjengelig område på ekspansjonstanken for å lyse opp innsiden. Vis kjølevæsknivået gjennom vinduet i varmeskjoldet (2).

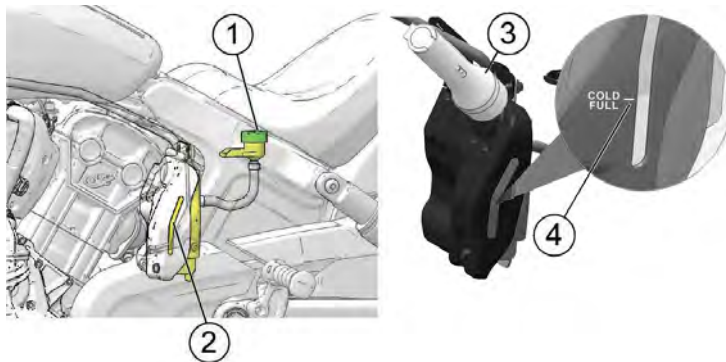

4. Oppretthold kjølevæsknivået på COLD FULL (4)-merket på gjenvinningsbeholderen (når væsken er kald).
5. Hvis nivået er lavt, fjerner du setet for å få tilgang til påfyllingslokket for kjølevæske (1).

#### TIPS

Gjenvinningsbeholderen har utslipp sveier for å forhindre overfylling. Kjølevæsken vil renne ut i bakken ved overfylling.

6. Fjern fyllingslokket og tilfør kjølevæske. Unngå overfylling.
7. Sett på lokket igjen.

## LUFTFILTER

Kontroller og skift luftfilteret ved intervallene som er angitt i *tabellen over periodisk vedlikehold*. Kontroller oftere ved kjøring i uvanlig fuktige eller støvete omgivelser.

1. Fjern setet. Se side 91.
2. Fyll drivstofftanken. Se side 68.

### LES DETTE

Vær forsiktig for å forhindre at avfall trenger inn i luftboksen når filteret fjernes.

3. Løsne de seks (6) luftfilterskruene ① og fjern luftfilteret ②.

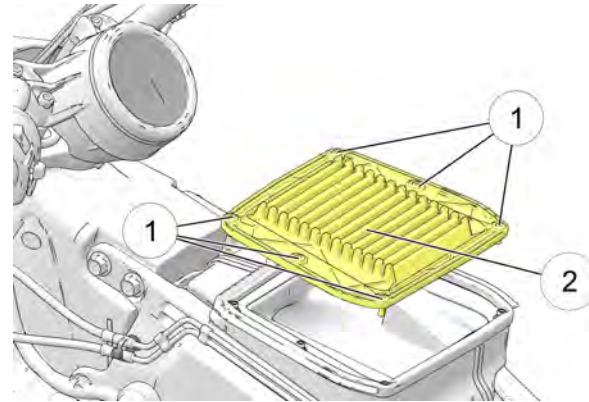

4. Kontroller luftfilteret. Ikke forsøk å rengjøre filteret. Skift ut et skittent eller defekt filter med et nytt filter.
5. Sett inn luftfilteret igjen eller installer et nytt luftfilter.
6. Trekk til skruene ifølge momentspesifikasjonen.

**TILTREKKINGSMOMENT:** 2,7 N·m (24 in-lb)

7. Installer drivstofftanken på nytt. Se side 71.
8. Installer setet på nytt. Se side 91.

### DRIVSTOFFILTER

Drivstoffilteret er koblet til den elektriske drivstoffpumpen montert innvendig i drivstofftanken. Kontakt din autoriserte INDIAN MOTORCYCLE-forhandler ved behov for utskifting.

### FJERNING AV DRIVSTOFFTANKEN

Les hele fjernings- og gjeninstalleringsprosedyren før du begynner. Ikke forsøk å fjerne og installere drivstofftanken hvis du ikke er komfortabel med denne prosedyren. Kontakt forhandleren din.

Et spesielt pluggeverktøy for montering av drivstofftanken er nødvendig for denne prosedyren. Kontakt forhandleren din for å skaffe dette verktøyet.

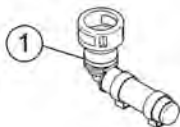

**VERKTØY:** PV-50567

Før dette skjer, bør du være forberedt på å plassere drivstofftanken på et sikkert sted for å unngå riper i finishen og for å fange opp eventuelt drivstoff som kan lekke eller dryppe fra frakoblede slanger eller beslag.

1. Fjern setet. Se side 91.
2. Løft i bakkant av drivstofftankens påfyllingsplate ② for å få tilgang til drivstofftankens bolter.

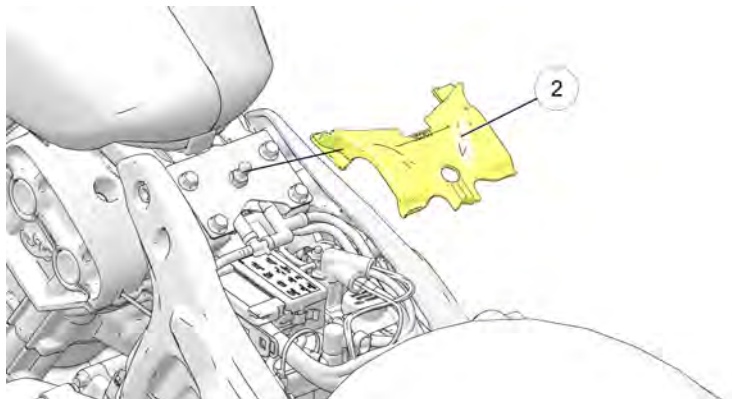

3. Fjern de fire (4) bakre drivstofftankboltene ③. Ta vare på maskinvareelementene for senere gjenmontering.

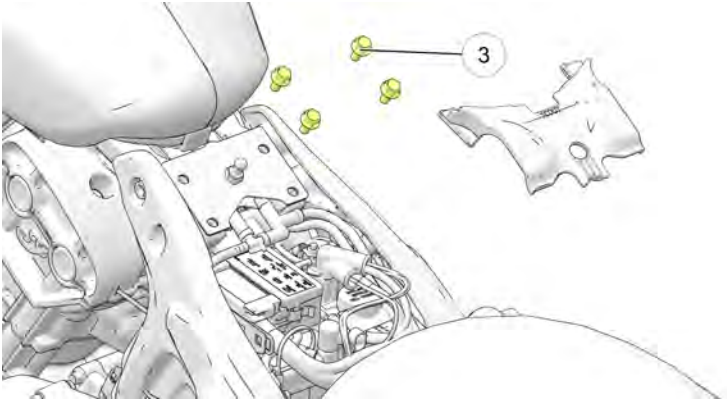

4. Finn gummi-albuen og den rette gummi-muffen som stikker ut fra baksiden av tankmonteringsbraketten.

5. Trekk albuen forsiktig løs fra slangen for å koble fra drivstofftankens utslippslange ④ (California- og internasjonale modeller ⑥).

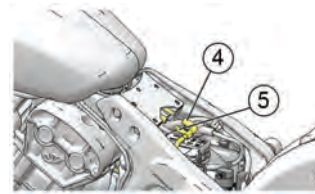

6. Trekk den rette gummi-muffen forsiktig løs fra slangen for å koble tappeslangen fra drivstofflokkinnfellingen ⑤ (California- og internasjonale modeller ⑦).
7. Plasser styret i posisjon rett forover. Dekk fronten på drivstofftanken med en beskyttende duk for å forhindre kontakt med instrumentpanelet, som kan forårsake skade.
8. Løft og understøtt baksiden av tanken omtrent 5 cm (2 tommer).

## VEDLIKEHOLD

9. Koble fra drivstoffpumpens elektriske tilkobling ⑨ ved å trykke ned frigjøringsknasten på kontakthuset.

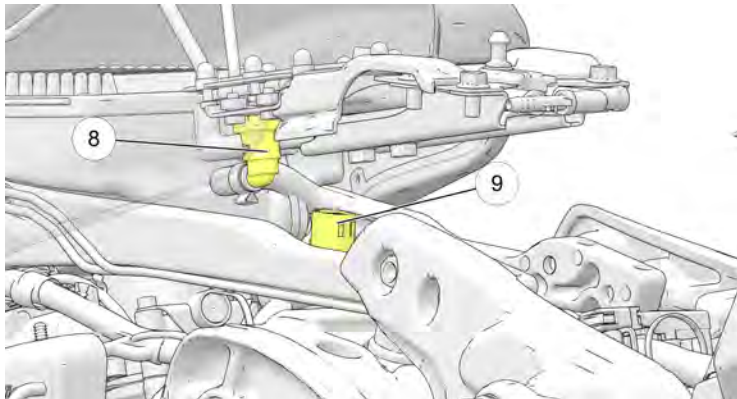

10. Legg tørkepapir rundt drivstoffbeslaget.

11. Koble bensinslangens tilkobling ⑧ fra drivstoffpumpen ved å klemme på frigjøringsknasten på begge sider av beslaget.

12. Installer pluggeverktøyet ① for montering av drivstofftank på drivstoffbeslaget for å beskytte beslaget og forhindre at drivstoff siver ut av tanken.

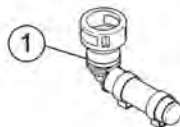

13. Løft baksiden av drivstofftanken og skyv den *forsiktig* bakover for å frigjøre den fra de fremre isolatorene.

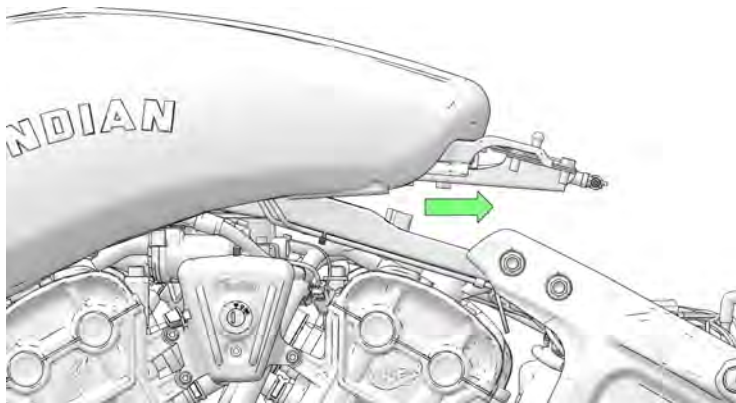



14. Løft tanken opp og bort fra rammen. Installer de fremre isolatorene igjen hvis de løsnet.
15. Plasser drivstofftanken på en flat overflate på et sikkert sted.

## INSTALLERING AV DRIVSTOFFTANKEN

1. Plasser styret i posisjon rett forover. Dekk fronten på drivstofftanken med en beskyttende duk for å forhindre skade.
2. Kontroller at de fremre isolatorene er installert i rammen. Påfør alkohol, såpevann eller gummismøremiddel på isolatorene og på sidene av luftboksforseglingen for å forenkle installering av tanken.

3. Vær forsiktig for å unngå skade på drivstofftankens beslag og spesialverktøy, og senk drivstofftanken ned på motorsykkelens ramme. Skyv tanken forover slik at den sitter godt inne på isolatorene.

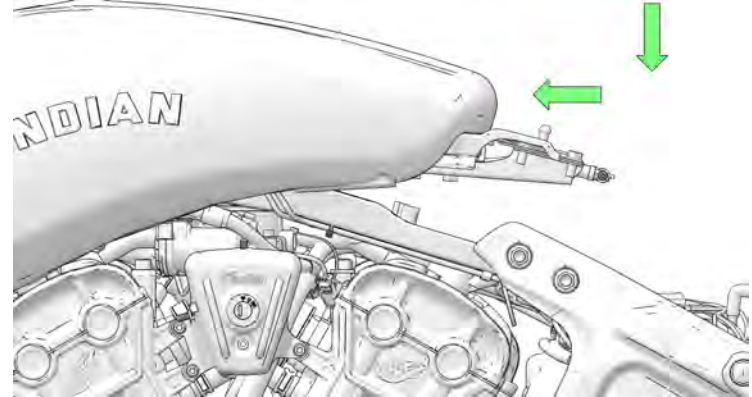

4. Drei baksiden av tanken oppover for å få tilgang til tankens underside. Understøtt baksiden av tanken i denne posisjonen.
5. Fjern pluggeverktøyet fra drivstoffpumpebeslaget.

## VEDLIKEHOLD

6. Koble drivstofforsyningsslangens kontakt ① til drivstoffpumpen. Det er viktig at du hører et klikk som angir riktig inngrep. Test tilkoblingen ved å trekke lett i drivstoffslangen.

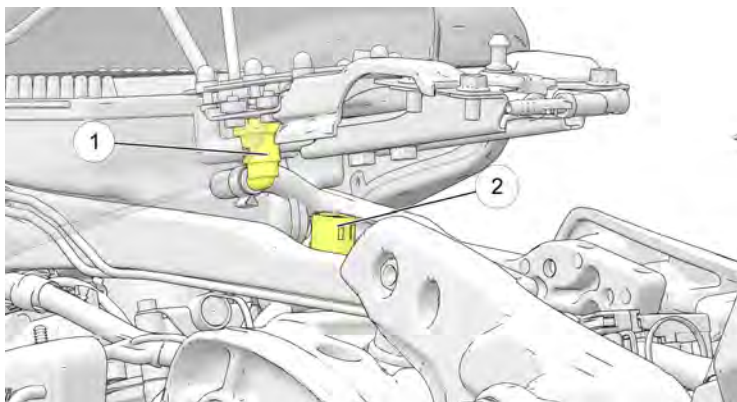

7. Koble den elektriske kontakten til drivstoffpumpens ledningsnett ②. Det er viktig at du hører et klikk som angir riktig inngrep.
8. Bekreft at drivstoffslangen er riktig lagt opp og sikret.
9. Skyv tanken forover slik at den sitter godt inne på isolatorene.

10. Koble til drivstofftankens utslippsslange ④ (California- og internasjonale modeller ⑤).

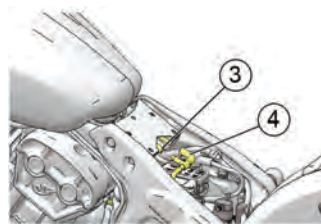

11. Koble til drivstofflokkinnfelingen ③ (California- og internasjonale modeller ⑥).

12. Installer drivstofftankens påfyllingsplate på nytt ⑦.

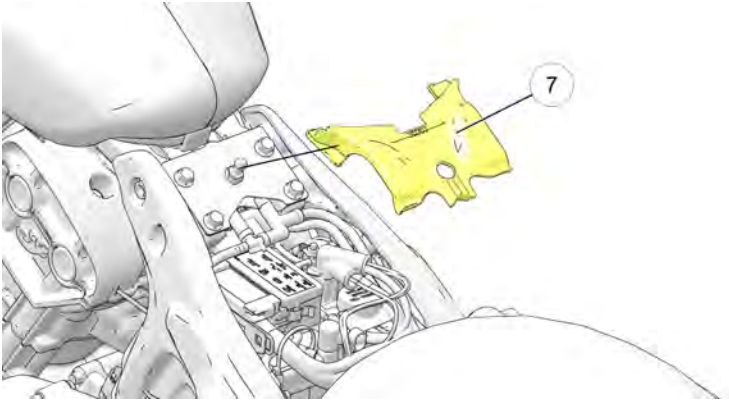

13. Installer de fire (4) bakre drivstofftankboltene på nytt ⑧.

**TILTREKKINGSMOMENT:** 24,4 N·m (18 ft-lb)

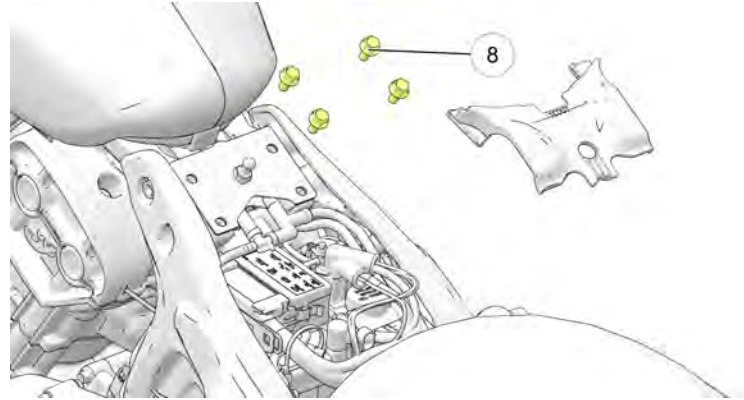

14. Klargjør drivstoffpumpen. Se side 52.

15. Se etter lekkasjer.

16. Installer setet på nytt. Se side 91.

### RENGJØRING AV BAKRE DRIVREIM

Rengjøring av drivreima øker reimas og tannhullets levetid og reduserer støy fra drivverket. Rengjør drivreima ved hvert dekkskift. Rengjør drivreima oftere hvis du kjører i skitne eller støvete omgivelser eller steder med mye avfall.

1. Bland noen få dråper med mildt oppvaskmiddel i en kopp med varmt vann.
2. Bruk en myk nylonbørste til å rengjøre drivreima og tannhultennene med såpevannet. Rengjør godt i hjørneområder hvor veiavfall og støv fra drivreima kan samle seg.
3. Skyll reima med rent vann, og tørk den grundig.



### BAKRE DRIVREIMS TILSTAND

Kontroller den bakre drivreima ved intervallene spesifisert i periodisk vedlikeholdstabell på side 61. Mindre sprekker på baksiden av beltet (på siden motsatt tennene) bør overvåkes for annen skade, men er ikke grunn til utskifting av beltet. Beltet må skiftes hvis det er oppfliset, har brutte tenner eller har sprekker som går gjennom trådene i kjernen. Uansett tilstand bør drivreima skiftes med jevne mellomrom. Se *INDIAN MOTORCYCLE-servicehåndboken* eller kontakt en autorisert *INDIAN MOTORCYCLE*-forhandler eller annen kvalifisert forhandler.

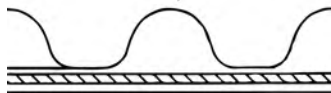
Skift drivreima og begge tannhjul som et sett hvis drivreima har vært i bruk over 8 000 kilometer (5 000 miles) på tidspunktet for skade eller feil.

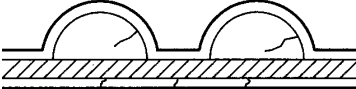
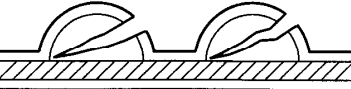
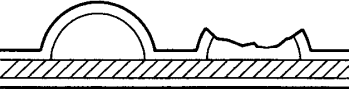
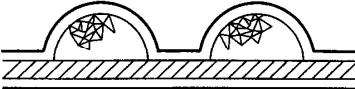
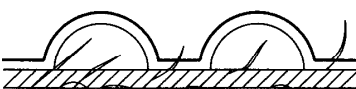
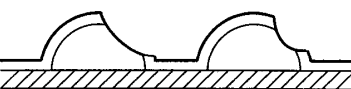

## ANALYSE AV BAKRE DRIVREIMS SLITASJE

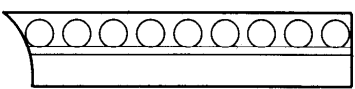
			
<p>Interne (hårfine) sprekker i tenner eller sprekker i platen (men ikke gjennom kjernen): OK å kjøre, men følg med på tilstanden</p>	<p>Eksterne sprekker i tenner: Bytt belte</p>	<p>Manglende tenner: Bytt drivrem</p>	<p>Skår (ikke alvorlige): OK å kjøre, men følg med på tilstanden</p>
			
<p>Frynset kant på ledning: OK å kjøre, men følg med på tilstanden</p>	<p>Krokslitasje: Skift drivreima</p>	<p>Steinskade: Skift remmen hvis kanten er skadet</p>	<p>Skrå slitasje (bare ytterkant): OK å kjøre, men følg med på tilstanden</p>

### KONTROLL AV BAKRE STØTDEMPERS FORSPENNING (KJØREHØYDE)

Kontroller bakre støtdempers forspenning med jevne mellomrom. Få en assistent til å hjelpe deg med denne prosedyren.

For å oppnå en komfortabel kjøretur og riktig bakkeklaring må du justere forspenningen hvis kjørehøyden er utenfor spesifikasjonen.

1. Bekreft at dekktrykket følger spesifikasjonen. Se side 43.
2. Last motorsykkelen med all tiltenkt last. Ha på deg kjørestyret ditt, plasser motorsykkelen i stående posisjon og sett deg på førersetet. Hvis du har tenkt å ha med deg en passasjer, får du passasjerer (med kjørestyr) til å sette seg på passasjeretsetet.

#### **⚠ ADVARSEL**

Ikke kjør med passasjer med mindre motorsykkelen er utstyrt med passasjer sete og fothvilere for passasjer.

3. Mål støtdemperens forspenning fra øvre monteringsbolts midtpunkt til nedre monteringsbolts midtpunkt (øye-til-øye) ①. Utfør denne målingen på begge støtdempere.
4. Kjørehøyden bør være 275 mm på begge støtdempere. Hvis målingen avviker, må du justere forspenningen. Se avsnittet *Kontroll av bakre støtdempers forspenning (kjørehøyde)* hvis du vil ha detaljer.

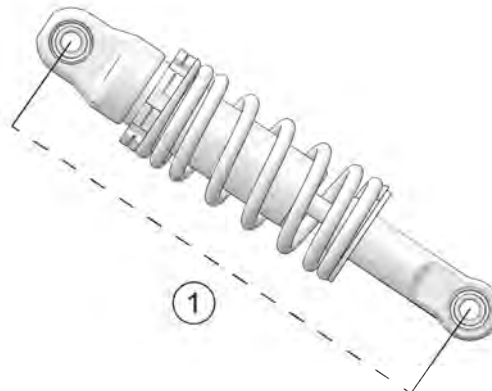

## JUSTERING AV BAKRE STØTDEMPERS FORSPENNING (KJØREHØYDE)

Spesialverktøy er påkrevd for å utføre denne prosedyren. Se INDIAN MOTORCYCLE-servicehåndboken eller kontakt en autorisert INDIAN MOTORCYCLE-forhandler eller annen kvalifisert forhandler.

### ⚠ ADVARSEL

Ujevn justering kan gi motorsykkelen dårlige kjøreegenskaper og føre til en ulykke. Juster alltid venstre og høyre støtdempers forspenning like mye, eller la forhandleren utføre justeringene.

1. Bekreft at dekktrykket følger spesifikasjonen. Se side 43.
2. La motorsykkelen hvile på sidestøtten.

3. Sørg for at tråden er fri for smuss og rusk før du løsner låsemutteren ①. Løsne låsemutteren ved å vri den mot klokken (som vist fra toppen av støtdemperen) med skiftenøkkelen. Den øvre mutteren på støtdemperen er låsemutteren. Den nedre mutteren er justeringsmutteren ②.

### ⚠ ADVARSEL

Sørg for at tråder på støtlegemet er rene og fri for rusk før du justerer nøkkelmutterne. Før man forsøker å justere ned, skru låsemutteren én hel omdreining opp og juster deretter i den nedre stillingen.



## VEDLIKEHOLD

---

4. Spray et lett smøremiddel på justeringsmutteren hvor den kommer i kontakt med fjæren. IKKE la spray komme i kontakt med drivreima.
5. Juster støtdemperforspenningen ved å rotere justeringsmutteren med klokken (som vist fra toppen av støtdemperen) for å ØKE forspenningen ③ (fast) eller mot klokken for å REDUSERE forspenningen ④ (mykere).
6. Sjekk forspenningsmålingen på nytt etter justeringen.
7. Trekk til låsemutteren godt mot justeringsmutteren.
3. Grip tak i bakhjulet og forsøk å bevege hjulet fra side til side. Hvis det ikke er bevegelse foran på svingarmen eller i akselområdet, må du kontakte forhandleren for å avtale service.
4. Med giret i fri roterer du bakhjulet sakte. Hvis hjulet ikke roterer jevnt, må du kontakte forhandleren for å avtale service.

## SVINGARM/BAKAKSEL INSPEKSJON

1. Sett deg i førersetet og gyng bakhjulsopphenget opp og ned et par ganger. Kontroller at hjulopphenget beveger seg fritt uten hindring. Lytt etter unormale lyder.
2. Hev og understøtt motorsykkelen med bakdekket litt over gulvet. Se avsnittet Heve motorsykkelen for detaljer.

### **FORSIKTIG**

Sørg for at motorsykkelen er stabil når den er hevet.  
Personskade kan oppstå hvis motorsykkelen velter.



## GAFFEL/FJÆRINGSKONTROLL

1. La motorsykkelen hvile på sidestøtten og kontroller forgaffelen. Hvis det finnes gaffelolje på ytterrøret ①, må du ikke kjøre motorsykkelen. Kontakt forhandleren for dette servicearbeidet før du kjører. Skift sylinderpakningene i gaffelen hvis det finnes gaffelolje rundt gaffelforseglingsene ② eller innerrørene ③.

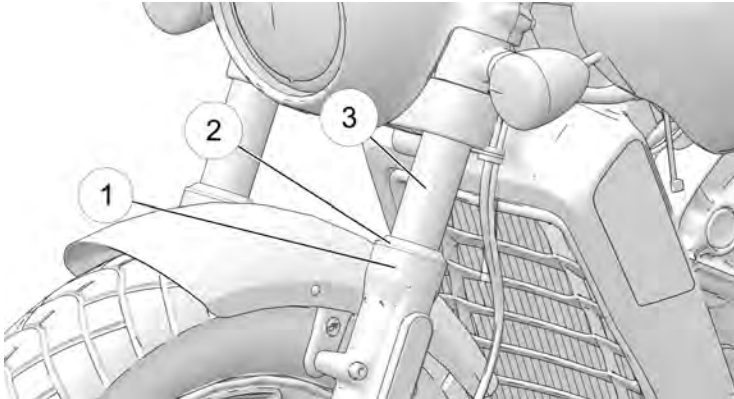

2. Rengjør gaffelrørene for å fjerne insekter, tjære eller ansamlinger som kan forårsake forseglingsslitasje eller -lekkasje. Kontroller om de ytre overflatene på de indre gaffelrørene har riper eller skader fra fremmedlegemer.

3. Sitt på skrevs over motorsykkelen og før den opp til fullt stående posisjon. Aktiver forbremsen og skyv styret (hardt) nedover flere ganger. Forhjulsoffenget bør operere jevnt og stille.
4. Gaffeloljens tilstand og nivåer påvirker forhjulsoffengets ytelse og den interne komponentslitasjen. Skift gaffeloljen ved anbefalte intervaller. Spesialverktøy er påkrevd for å utføre denne prosedyren. Se *INDIAN MOTORCYCLE-servicehåndboken* eller kontakt en autorisert INDIAN MOTORCYCLE-forhandler eller annen kvalifisert forhandler.

## STYREHODEKONTROLL

1. Hev og understøtt motorsykkelen med fordekket litt over gulvet. Se avsnittet Heve motorsykkelen for detaljer.

### FORSIKTIG

Sørg for at motorsykkelen er stabil når den er hevet.  
Personskade kan oppstå hvis motorsykkelen velter.

2. Vri styret fra stopp til stopp. Bevegelsen bør være myk, men ikke løs. Sørg for at ledninger, slanger og betjeningskabler ikke forstyrrer myk styring.
3. La forhjulet peke rett forover. Grip forgaflene nær forhjulsakselen og forsøk å bevege hjulet forfra og bakover. Hvis det er bevegelse forfra og bakover i svingehodet, må du kontakte forhandleren for å avtale service.
4. Hvis styringen henger igjen, føles grov eller ujevn, eller hvis det oppdages bevegelse i styrestammen, må du kontakte forhandleren din for å avtale service.

5. Roter forhjulet og kontroller at forhjulslagrene roterer jevnt. Kontakt forhandleren for å avtale service hvis det kjennes grovhet eller du hører uvanlige lyder.
6. Vri styret helt til høyre eller venstre og hold det mot gaffelstopperen. Forsøk å flytte forhjulet fra side til side. Kontakt forhandleren for å avtale service hvis du registrerer bevegelse.

### VEIVHUSETS LUFTESLANGER

Kontroller veivhusets lufteslanger ① hver gang drivstofftanken fjernes for å utføre luftfilterservice eller annet vedlikehold. Kontroller begge lufteslangene i hele deres lengde og i begge ender. Kontroller at slangene ikke er begrenset, knekt, sprukne eller skadet på annen måte. Skift eventuelle slitte eller skadde slanger.

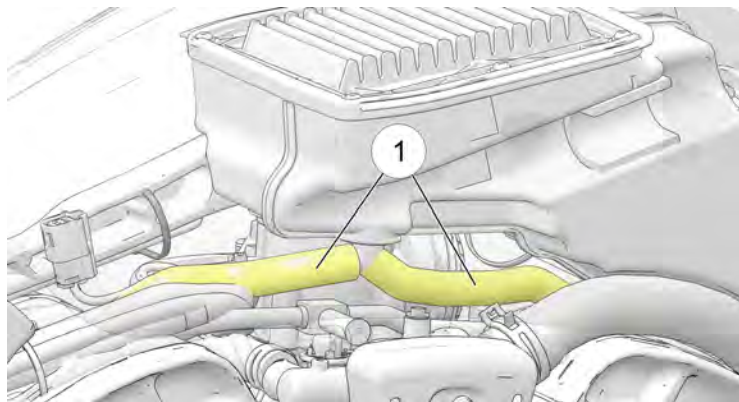

### FORDAMPINGSUTSLIPP KONTROLLSYSTEM (CALIFORNIA- OG INTERNASJONALE MODELLER)

1. Kontroller alle slanger og tilkoblinger til fordampingsutslippssystemet. Kontroller at alle tilkoblinger er tette og låst.
2. Beholderen ① er plassert under midtrammen. Pass på at den er godt festet til monteringsbraketten.
3. Kontroller tilkoblingene på fordampingsutslipps-beholderen for å være sikker på at de er sikre.

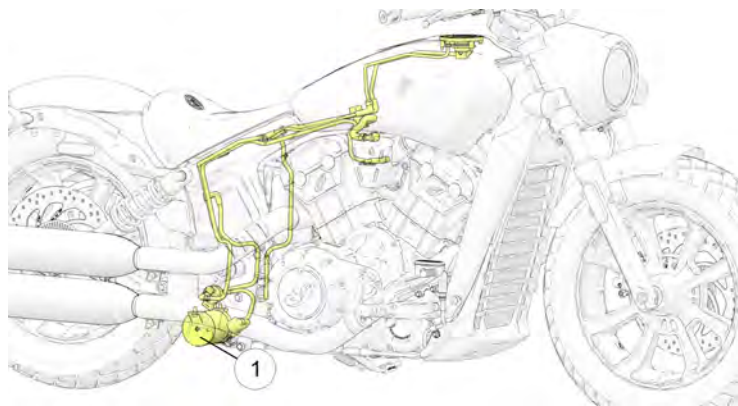

## DRIVSTOFFSYSTEMETS KOMPONENTER

1. Kontroller om drivstoffslangene har sprekker eller skader.
2. Kontroller om slangetilkoblingene på drivstofftanken og drivstoffskinnen er fuktige eller har flekker fra lekkasjer.
3. Drivstoffsystemet er under trykk, og det må utvises forsiktighet ved kontroll og vedlikehold av drivstoffsystemet. Se *INDIAN MOTORCYCLE-servicehåndboken* eller kontakt en autorisert INDIAN MOTORCYCLE-forhandler eller annen kvalifisert forhandler.

## KONTROLL AV GASSHÅNDTAKET

1. Med motoren avslått vrir du gasshåndtaket til fullt åpen posisjon og slipper det. Det bør rotere mykt og jevnt fra hvileposisjon til fullt åpen posisjon. Det bør returnere raskt til hvileposisjon når det slippes.
2. Gjenta roteringen og slippingen med styret snudd helt til *høyre* og helt til *venstre*.
3. Vedlikehold gassystemet hvis gassbetjeningen ikke er myk eller hvis gasshåndtaket ikke returnerer slik det skal. Se *INDIAN MOTORCYCLE-servicehåndboken* eller kontakt en autorisert INDIAN MOTORCYCLE-forhandler eller annen kvalifisert forhandler.

## SMØRING AV SIDESTØTTEN

Smør sidestøttens føring med jevne mellomrom. Se side 47 for sidestøttekontroll.

## DEN MEKANISKE CLUTCHHEDELENS SLAKK

1. Clutchkabelens justeringsmutter ① er plassert langs nedre høyre ramme. Mens du holder clutchkabelen, skyver du det beskyttende gummidekselet bort fra låsemutteren. Løsne låsemutteren.
2. Mens du holder kabelen, vrir du kabeljustererens innover eller utover inntil clutchhendelens slakk er 0,5 til 1,5 mm.

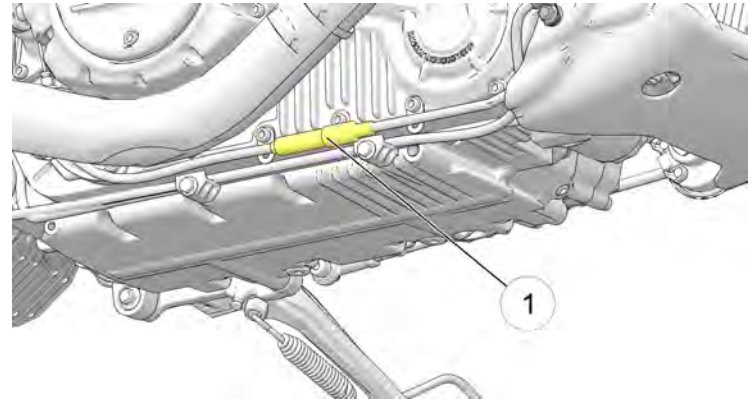

3. Trekk til justeringens låsemutter godt mens du holder kabelen.

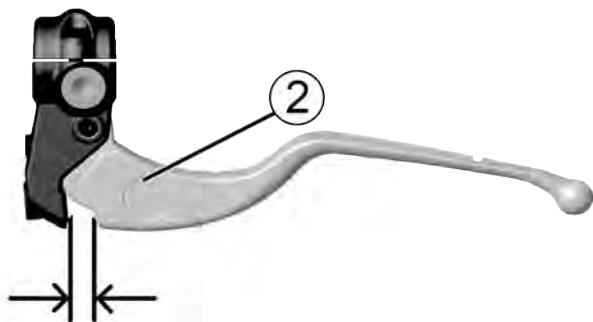

0,5 til 1,5 mm  
(0,02 til 0,059 tommer) slakk

4. Bekreft at sikkerhetsbryteren aktiveres som den skal. Motoren bør ikke starte i gir mens clutchhendelen ② er utløst.

### TIPS

Startmotorens sperrebryter er avhengig av at clutchhendelens slakk er riktig innstilt for å sikre aktivisering av clutchsikkerhetsbryteren.

## DEN MEKANISKE CLUTCHHENDELENS SMØRING

1. Fjern clutchhendelens dreiemutter ① og skrue ②. Koble clutchkabelen ③ fra clutchhendelen.

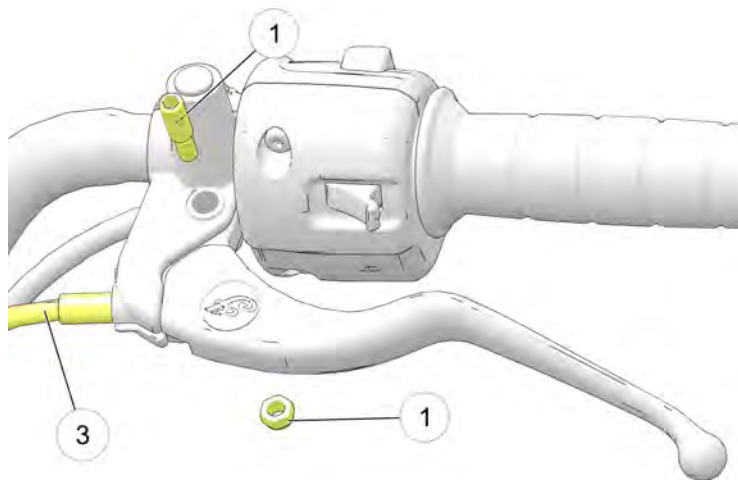

2. Fjern gammelt smørefett og smuss fra hendelen og huset. Smør clutchhendelen og dreieskruen med molybdenfett eller universalfett.

3. Koble til clutchkabelen igjen. Hold skruen nede og trekk til mutteren.

**TILTREKKINGSMOMENT:** 10,8 N·m (96 in-lb)

4. Juster clutchhendelens slakk. Se side 81.
5. Trekk til justeringsmutteren og skyv beskyttelsesdekselet over justereren.

## SMØRING AV MEKANISK CLUTCHKABEL

Smør endene på kontrollkabelsynderen ved de anbefalte intervallene som er beskrevet i tabellen over periodisk vedlikehold på side 61.

### LES DETTE

Clutchkabelen er fabrikksmurt. Ekstra smøring kan være skadelig for kabelens ytelse. Skift clutchkabelen hvis hindringer eller klebing oppstår. IKKE smør mellom kabelen og hylsen.

Bekreft riktig ruting og jevn bevegelse. Se etter på det eksterne huset, og kontroller den synlige kabledelingen for oppflising, knekk og korrosjon. Skift kabelen hvis den er skadd, klebrig eller treg.

1. Koble fra kabelen på clutchhendelen og det primære dekselet.
2. Smør sylindrerendene ① med universalfett.

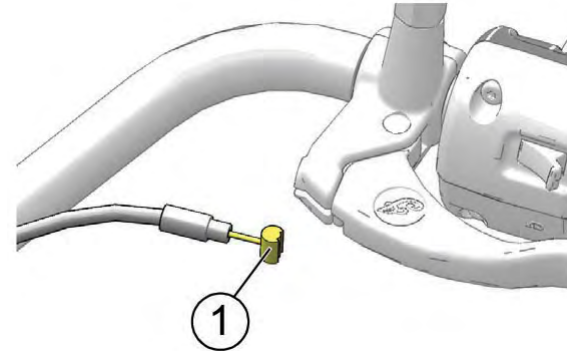

3. Koble til kabelen igjen og juster slakk etter behov.

## BAKREMSPEDAL

1. Smør dreieføringen ved intervallene som er anbefalt i tabellen over periodisk vedlikehold på side 61. Smør også hver gang du merker hindringer. Bruk universalfett.
2. Kontroller bremseklossene som beskrevet i avsnittet Bremseskiveinspeksjon og -rengjøring.

### BREMSESLANGER/-TILKOBLINGER

Kontroller alle bremseslanger og tilkoblinger for fuktighet eller flekker fra lekkasjer eller tørket væske. Trekk til eventuelle lekketilkoblinger og skift komponenter ved behov. Se *INDIAN MOTORCYCLE-servicehåndboken* eller kontakt en autorisert INDIAN MOTORCYCLE-forhandler eller annen kvalifisert forhandler.

### FORHOLDSREGLER FOR BREMSEVÆSKE

#### **⚠ ADVARSEL**

Hvis du bruker feil væske eller lar luft eller forurensninger trenge inn i væskesystemet, kan det skade systemforseglingene eller føre til en feil som innebærer fare for liv og helse. Bruk bare DOT 4-bremsevæske fra en forseglet beholder.

Ikke bruk forbremsen med beholderdekselet fjernet. Væske kan flyte ut av beholderen og la luft trenge inn i systemet. Luft i bremsesystemet kan føre til at bremsene svikter.

En overfylt beholder kan føre til slurende eller blokkerte bremsesystemer, med fare for liv og helse. Oppretthold anbefalt bremsevæsketilstand. Unngå overfylling.

#### **LES DETTE**

Bremsevæske kan skade lakkerte overflater og plastdeler. Rengjør alltid sølt bremsevæske umiddelbart med vann og et mildt rengjøringsmiddel.

### BAKBREMSENS BREMSEVÆSKE

Skift bremsevæsken ved intervallene som er anbefalt i periodisk vedlikeholdstabell på side 61. Tilfør alltid bremsevæske fra en ny, uåpnet beholder. Bruk alltid den anbefalte væsken. Se side 120.

1. Plasser motorsykkelen på flatmark i fullt stående posisjon.
2. Bakbremspedalen aktiverer bakbremskaliperen. Vis beholderen fra høyre side av kjøretøyet.
3. Tørk av væskebeholderen og området rundt beholderdekselet med en ren klut.
4. Hvis væsketilstanden er lav, må du kontrollere bremseklossene som beskrevet på side 87. Hvis klossene ikke er slitt over servicegrensen, må du kontrollere om bremsesystemet har lekkasjer.
5. Fjern dekselet og membranen. Væsketilstanden bør være over minimumsindikatormerket på beholderhuset ①. Tilfør bremsevæske ved behov. *Unngå overfylling.*

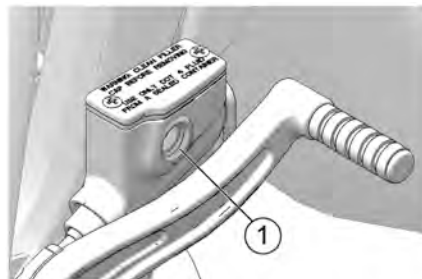

---

6. Installer dekselet og membranen på nytt. Trekk til dekselskruene.

---

**TILTREKKINGSMOMENT:** 1,5 N·m (13 in-lb)

---

7. Tørk bort eventuelt væskesøl. Se etter tegn på bremsevæskelekkasje rundt slanger, beslag, beholder og bremsekalipere.

## FORBREMSENDEL

1. Når du skal smøre forbremshendelen, begynner du å fjerne plasthetten ④ fra dreiebolten ①. Løsne nedre mutter ③ og dreiebolten for å få tilgang til hengslepunktet ②.
2. Smør dreiebolten og bremsehendelens hengslepunkt ved intervallene som er anbefalt i *tabellen over periodisk vedlikehold*. Smør også hver gang du merker hindringer. Bruk universalfett.

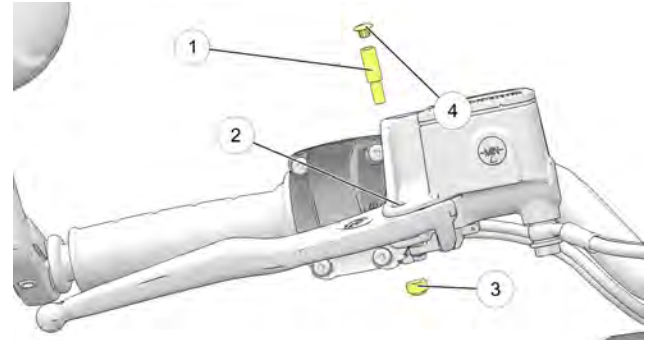

## VEDLIKEHOLD

---

3. Kontroller bremseklossene som beskrevet på side 87.
4. Når den er godt smurt, installerer du komponentene på nytt i samsvar med angitte momentverdier. Sett plasthetten oppå dreieboltet igjen.

---

**TILTREKKINGSMOMENT:** Dreiebolt: 1–2 N·m (8,9–17,7 in-lb)

---

---

**TILTREKKINGSMOMENT:** Mutter: 4–7 N·m (35,4–62 in-lb)

---

## FORBREMSENS BREMSVÆSKE

Skift bremsevæsken ved intervallene som er anbefalt i *tabellen over periodisk vedlikehold*.

Ikke forsøk å skifte ABS-systemets væske. Kontakt din autoriserte forhandler for denne serviceoppgaven.

Tilfør alltid bremsevæske fra en ny, uåpnet beholder. Bruk alltid den anbefalte væsken. Se side 120.

1. Plasser motorsykkelen på flatmark i fullt stående posisjon. Plasser styret slik at væskebeholderen står plant. Tørk av væskebeholderen og området rundt beholderdekselet med en ren klut.
2. Hvis væskeni­vået er lavt, må du kontrollere bremseklossene som beskrevet på side 87. Hvis klossene ikke er slitt over servicegrensen, må du kontrollere om bremsesystemet har lekkasjer.

3. Fjern skruene på beholderdekselet når du skal tilføre væske. Fjern dekselet ① og membranen ②.

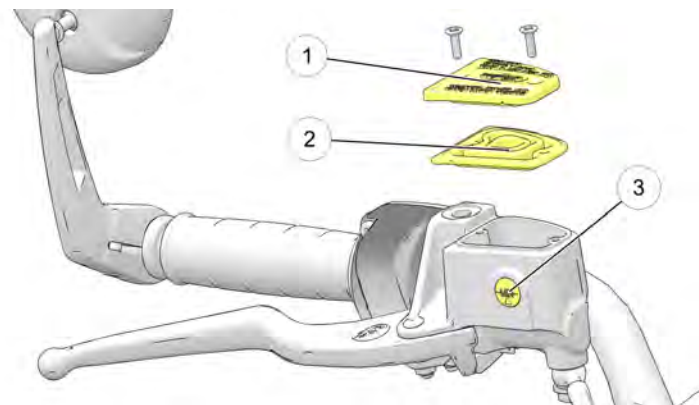

4. Væskeni­vået bør være over minimumsindikatormerket i inspeksjonsglasset ③. Tilfør bremsevæske ved behov. *Unngå overfylling.*
5. Installer membranen, dekselet og skruene på nytt.

---

**TILTREKKINGSMOMENT:** 1,4 N·m (13 in-lb)

---

6. Tørk bort eventuelt væskesøl. Se etter tegn på bremsevæskelekkasjer rundt slanger, beslag, beholder og bremsekalipere. Se etter forringelse av slangene.



## BREMSEKLOSSER

Kontroller hver bremsekloss på begge sider av bremseskiven foran. Kontroller hver bremsekloss på begge sider av bremseskiven bak.

Når du kontrollerer tykkelsen på bremseklossenes friksjonsmateriale ①, må du kontrollere hver bremsekaliper for fuktighet eller flekker fra lekkende eller tørket bremsevæske. Hvis kontrollen avdekker tegn på væskelekkasje, må du ikke bruke motorsykkelen. Kontakt forhandleren for å avtale service.

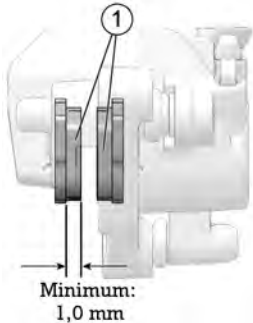

Plasser et inspeksjonsspeil foran forsiden av kaliperen for å vise friksjonsmaterialet.

Skift bremseklossene når det tynneste punktet på friksjonsbelegget er slitt ned til 1,0 mm. Kontakt din autoriserte forhandler for å avtale service.

### TIPS

Etter skifting av klosser må du ta høyde for 500 km (250 miles) bykjøring (ikke cruising på motorvei) slik at klossene kan gå i inngrep med de nye rotorene. Bremsene bør brukes ofte. I denne perioden vil bremseytelsen være mindre effektiv. Unngå skarp bremsing i annet enn nødsituasjoner. Brems effektiviteten vil øke gradvis under denne innkjøringsperioden.

### KONTROLL/RENGJØRING AV BREMSESKIVER

1. Kontroller bremseskivene ① for hakk, riper, sprekker eller annen skade. Kontroller tykkelsen på hver bremseskive ved fire eller flere plasseringer rundt skiven. Hvis en skive er slitt ned til minimumstykkelsen på det tynneste punktet, eller hvis en skive er skadet, må du kontakte forhandleren for å avtale utskifting.

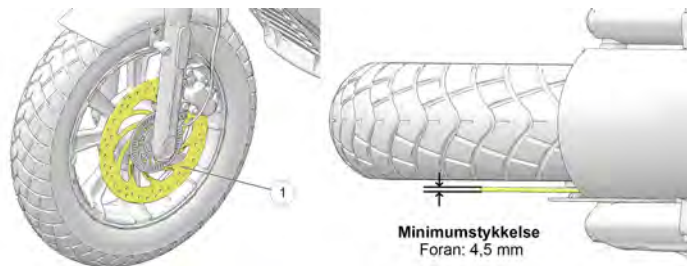

2. Rengjør skivene hvis mindre avleiringer er oppstått på grunn av støv eller smuss. Påfør bremsereensemiddel på en ren verktøyklut og tørk av skivene. IKKE la bremsereensemiddel komme i kontakt med lakkerte deler eller plast. Les alle forholdsregler på etiketten.

### KONTROLL AV ABS-SYSTEMETS TONE-RING/-SENSOR (HVIS UTSTYRT)

1. Kontroller visuelt for skadde tenner foran og bak på ABS-toneringene ①. Se etter riper, bulker og hakk på forsiden av tennene. Tannkantene bør være konsistente i utseende. Hvis en tonering er skadet, må du kontakte forhandleren for å avtale utskifting så snart som mulig.

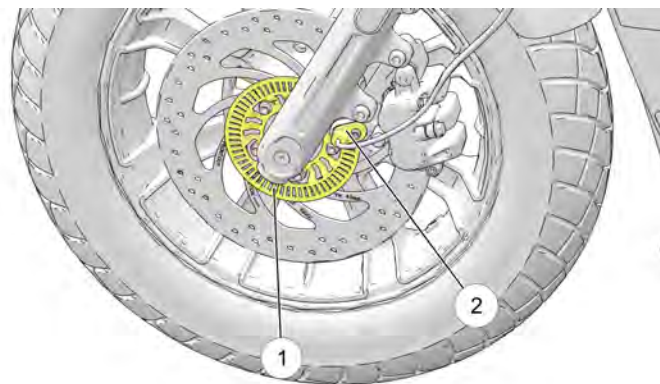

2. Se etter avfall som har festet seg til enden av hjulhastighetssensorene ②. Hvis det oppdages forurensning, eller hvis du ikke er i stand til å kontrollere visuelt, skyver du et tynt håndkle over sensorens forside mellom sensoren og toneringen for å fjerne mulig avfall.

## HJULKONTROLL

Kontroller begge hjul for sprekker eller skade, og skift skadde hjul umiddelbart. Ikke bruk motorsykkelen hvis hjul er skadet eller har sprekker. Se *INDIAN MOTORCYCLE-servicehåndboken* eller kontakt en autorisert INDIAN MOTORCYCLE-forhandler eller annen kvalifisert forhandler.

## HJULJUSTERING

Kontroller bakhjulsjusteringen ved regelmessige serviceintervaller, når bakhjulet er fjernet og når bakre drivreim justeres. Kontakt din autoriserte forhandler for denne serviceoppgaven.

## INSTALLERING AV FORHJUL

Hvis forhjulet blir fjernet av en eller annen grunn, må det installeres på nytt i riktig rotasjonsretning.

Rengjør alle hjulkomponenter før installasjonen. Påfør et lett strøk med universalfett på akselen og begge avstandsskiver.

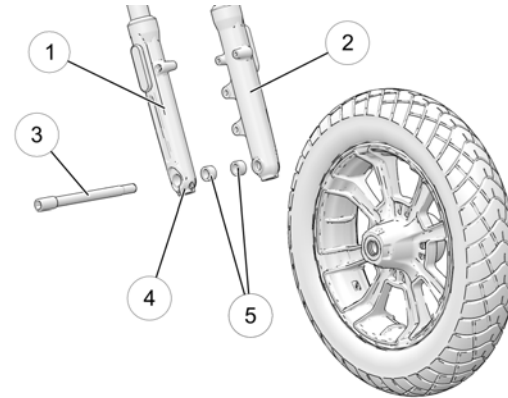

- ① Høyre gaffelrør
- ② Venstre gaffelrør
- ③ Akselbolt 70 N·m (52 ft·lb)
- ④ Klembolt 24,4–25,7 N·m (18–19 ft·lb)
- ⑤ Hjulavstandsskiver

## DEKK

**⚠ ADVARSEL**

Bruk av motorsykkelen med feilaktige dekk, feilaktig dekktrykk eller altfor slitte dekk kan føre til tap av kontroll eller ulykker.

Underoppblåsing kan føre til at et dekk overopphetes, med dekksvikt som følge. Bruk alltid den riktige dekkstørrelsen og -typen som er spesifisert av INDIAN MOTORCYCLE for motorsykkelen din. Oppretthold alltid riktig dekktrykk som anbefalt i førerhåndboken og på sikkerhetsetiketter.

## DEKKTRYKK

PLASSERING	STØRRELSE	MERKE	TYPE	ANBEFALT TRYKK	
				LASTER OPPTIL 91 kg (200 lb)	LASTER OPPTIL KJØRETØYETS MAKSIMALE LASTEKAPASITET
Foran	130/90-16 73H	Kenda	K761F	248 kPa (36 psi)	248 kPa (36 psi)
Bak	150/80-16 71H	Kenda	K761	276 kPa (40 psi)	276 kPa (40 psi)

## DEKKUTSKIFTING

Dekk, felger, innerslanger og lufterventiler må være riktig avstemt for hjulfelgene. Bruk bare dekk av riktig størrelse med samme eller høyere nominelle belastningsverdier. INDIAN MOTORCYCLE-anbefalte dekk har riktig klaring mellom skjerm, svingarm, drivreimer og andre komponenter. Se avsnittet Spesifikasjoner for detaljer.

På modeller utstyrt med innerslanger MÅ innerslangene erstattes med nye innerslanger når dekkene skiftes. Bruk bare innerslanger av riktig størrelse.

### ADVARSEL

Feilavstemte dekk, felger og luftventiler kan føre til skade på dekkvulsten under montering, eller det kan føre til at dekket glir av felgen, med fare for dekksvikt.

## DEKKTILSTAND

Kontroller om dekkssidene, kontaktflaten mot veibanen og dekkmønsteret har kutt, punkteringer og sprekker. Skift skadde dekk umiddelbart. Se *INDIAN MOTORCYCLE-servicehåndboken* eller kontakt en autorisert INDIAN MOTORCYCLE-forhandler eller annen kvalifisert forhandler.

## DEKKMØNSTERDYBDE

Skift dekk hvis mønsterdybden er under 1,6 mm (1/16 tommer).

Dekkslitasjeindikatorer er plassert minst seks steder på mønsteromkretsen og blir synlige ved en mønsterdybde på

omtrent 1,6 mm (1/16 tommer). Mønsterslitasjeindikatorene vises som et bånd på tvers av mønsteret.

Du kan også bruke en mønsterdybdemåler eller en nøyaktig linjal til å måle dybden på det midterste mønsteret på både forhjuls- og bakhjulsdekket.

## DEKKTRYKK

Dekk skal kontrolleres og justeres når de er kalde. Ikke juster dekktrykket umiddelbart etter kjøring. Vent minst tre timer etter kjøring før du kontrollerer trykket. Hvis trykket kontrolleres og justeres mens dekkene er varme, vil dekktrykket falle etter hvert som dekkene blir kaldere. Dette fører til underoppblåsing.

Juster dekktrykket som anbefalt for den samlede lasten på motorsykkelen (se diagrammet nedenfor). Hvis du vil ha mer informasjon, se produsentens informasjonsetikett på frontrammens nedre rør. Se side 18.

### ADVARSEL

Ikke overskrid maksimalt anbefalt oppblåsingstrykk for festing av vulsten. Dekk- eller felgsvikt kan oppstå.

## INSTALLERING/FJERNING AV SETET

### TIPS

Vær forsiktig for å unngå kontakt med drivstofftanken når du fjerner setet.

1. Grip setets forkant og trekk det brått oppover for å løsne setebasegjennomføringen fra seteansatsen ①.

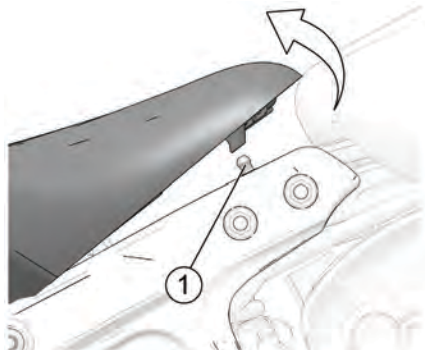

2. Løft setet for å løsne setebasen fra den bakre holderen.
3. Når du skal installere setet igjen, må du sørge for at setebasen går i inngrep med seteryggholderen, og presse setets forkant bestemt nedover for å koble ansatsen til setebasegjennomføringen.

### **⚠ ADVARSEL**

Hvis setet ikke står i rett-forover-posisjon, vil gjennomføringen ikke gå i inngrep med ansatsen. Sørg for at gjennomføringen går i fullt inngrep med ansatsen før bruk.

## TENNPLUGGER

Kontakt forhandleren din for kontroll og utskifting av tennplugger ved intervallene som er angitt i periodisk vedlikeholdstabell (side 61).

TENNPLUGGSPESIFIKASJONER	
Tennpluggtype	NGK MR7F
Tennpluggavstand	0,80 mm (0,030 tommer)
Tennpluggmoment	10 N·m (7,5 ft·lb)

## FRONTLYSKONTROLL

Med nærlys på bør den vannrette avkuttingen av lysstrålen ① være 17,5 cm (6,9 tommer) lavere enn frontlyspæren og sentrert rett forover ved 10 meter (33 fot).

1. Bekreft at dekktrykket følger spesifikasjonen. Se side 91.
2. Bekreft at kjørehøyden (forspenningen) for bakhjulopphenget overholder spesifikasjonen. Se side 76.
3. Plasser motorsykkelen på en plan overflate med frontlyset 10 m (33 fot) fra en vegg.
4. Med fører og en eventuell passasjer på motorsykkelen bringer du den til fullt stående posisjon.
5. Start motoren og sett frontlyset på nærlys. Følg med på frontlyssiktet på veggen.
6. Foreta justeringer av frontlyssiktet ved siktet.

## FRONTLYSUTSKIFTING

1. Frontlyspæren ① kan vedlikeholdes og fjernes fra baksiden av frontlysholderen uten å demontere frontlysenheten.
2. Koble fra ledningsnettets ②.
3. Fjern gummikappen fra frontlysets bakside.
4. Klem sammen pæreholderen ③ og ta den bort fra pæren. Fjern pæren.

### TIPS

Unngå å berøre en halogenpære med bare fingre. Olje fra huden din smitter av og danner et varmt punkt som vil forkorte lampens levetid. Hvis en lampe berøres, må du rengjøre den grundig med denaturert sprit.

5. Installer den nye pæren ④ og fest holderen.
6. Re-installere gummikappen. Sørg for at kappen forsegles rundt pæren og frontlyset.
7. Koble til ledningsnettets.

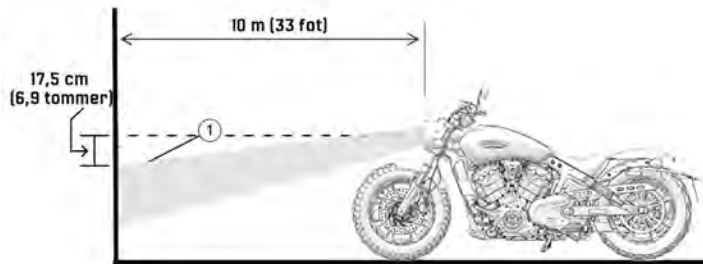

## JUSTERING AV FRONTLYSRETNING

1. Når du skal justere frontlyset vertikalt, løsner du husets festelement ① og dreier huset oppover eller nedover. Stram til festelementet.

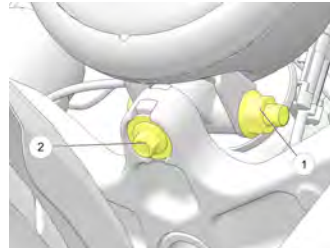

**TILTREKKINGSMOMENT:**  
47,5 N·m (35 ft-lb)

2. Når du skal justere frontlyset horisontalt, løsner du frontlysets monteringsbolt ② og dreier frontlyset til venstre eller høyre. Trekk til bolten.

**TILTREKKINGSMOMENT:**  
24,4 N·m (18 ft-lb)

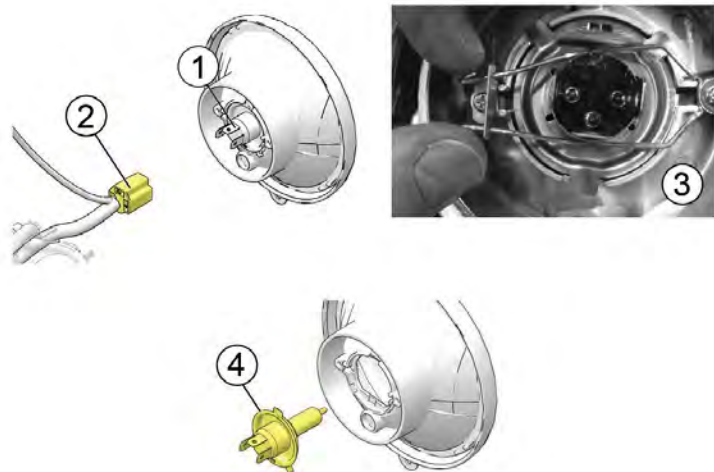

## BATTERI

Motorsykkelbatteriet er et forseglet, vedlikeholdsfritt batteri. Ikke fjern batterihettestripen av noen som helst årsak. Hold batteritilkoblingene rene og stramme til enhver tid.

### **⚠ ADVARSEL**

Batterielektrolytt er giftig. Den inneholder svovelsyre. Alvorlige brannskader kan oppstå ved kontakt med hud, øyne eller klær.

**Eksternt:** Skyll med vann.

**Internt:** Drikk store mengder vann eller melk. Etterfølg med magnesiummelk, vispet egg eller vegetabilsk olje. Søk legehjelp umiddelbart.

**Øyne:** Skyll med vann i 15 minutter og søk legehjelp umiddelbart.

Batterier kan utvikle eksplosive gasser.

- Hold gnister, flammer, sigaretter og lignende borte.
- Sørg for god ventilasjon når du lader eller bruker det i lukkede områder.
- Beskytt alltid øynene når du arbeider nær batterier.
- HOLD UTENFOR BARNES REKKEVIDDE.



## BATTERIFJERNING

### ⚠ ADVARSEL

Feilaktig til- eller frakobling av batterikabler kan føre til en eksplosjon, med fare for liv og helse. Når du fjerner batteriet, må du alltid koble fra den negative (svarte) kabelen først. Når du setter inn batteriet igjen, må du alltid koble til den negative (svarte) kabelen til slutt.

1. Fjern setet. Se avsnittet Fjerning/installering av sete for detaljer.
2. Fjern sikringsboksen fra motorsykkelens ramme. Vær forsiktig og ikke trekk i eller strekk ledninger. Se side 99. Fold ledningene til høyre side bak på motorsykkelen.
3. Fjern batterifestestroppen. **Verktøy:** 13 mm skralls
4. Fjern den negative (-) batterikabelen ① fra batteripolen. Plasser kabelbrønnen i god avstand fra terminalen. **Verktøy:** 10 mm nøkkel

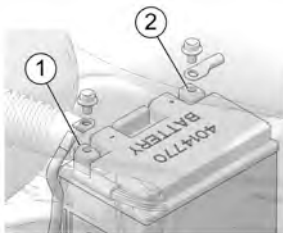

5. Fjern gummidekselet fra den positive (+) batterikabelen, og fjern kabelen ② fra polen. Plasser kabelbrønnen i god avstand fra terminalen.
6. Vipp batteriet lett bakover, og løft det bort fra motorsykkelen.

## BATTERIINSTALLERING

### ⚠ ADVARSEL

Feilaktig til- eller frakobling av batterikabler kan føre til en eksplosjon, med fare for liv og helse. Når du fjerner batteriet, må du alltid koble fra den negative (svarte) kabelen først. Når du setter inn batteriet igjen, må du alltid koble til den negative (svarte) kabelen til slutt.

### LES DETTE

Ikke fjern batterikablene mens motoren kjører. Hvis du gjør det, kan det skade den elektroniske kontrollenheten. Vær svært forsiktig så du ikke reverserer batteriledningene når du installerer batteriet. Reversert strøm brukt på den elektroniske kontrollenheten vil skade det øyeblikkelig.

1. Kontroller om batteriboksen er skadet. Pass på at platene er i god stand og riktig plassert.
2. Kontroller at kabelendene og batteriterminalene er rene. Påfør en lett film av dielektrisk smørefett på terminalboltgjengene.
3. Plasser batteriet forsiktig i batteriboksen med den negative (-) terminalen vendt mot fronten av motorsykkelen.

## VEDLIKEHOLD

---

4. Kontroller at den positive (+) kabelen føres horisontalt og i rett vinkel på batteriets lange side. Koble den positive (+) kabelen til den positive (+) batteriterminalen. Sett på gummibeskyttelsesdekslet igjen oppå den positive batteripolen.

---

**TILTREKKINGSMOMENT:** 5 N·m (45 in-lb)

---

5. Installer den negative (-) jordingskabelen til slutt.

---

**TILTREKKINGSMOMENT:** 5 N·m (45 in-lb)

---

6. Installer batterifestestroppen igjen.

---

**TILTREKKINGSMOMENT:** 10,8 N·m (96 in-lb)

---

7. Installer setet på nytt. Se avsnittet Fjerning/installering av sete for retningslinjer.

## BATTERILADING

Hvis motorsykkelen ikke skal brukes i en periode på fire (4) uker eller lenger, bør en vedlikeholdslader være koblet til batteriet. En vedlikeholdslader kan kjøpes fra din autoriserte INDIAN MOTORCYCLE-forhandler eller annen kvalifisert forhandler.

1. I tråd med laderprodusentens instruksjoner skal du bruke en batterilader beregnet på bruk med 12-volts batterier. Laderen bør ha en maksimal ladefrekvens på 1,8 A. Lad batteriet i omtrent 10 timer ved en frekvens på 1,8 A. Hvis du bruker en avtagende lader eller dryppplader, vil det ta lengre tid å lade batteriet.
2. Etter lading av batteriet lar du batteriet stå 1 til 2 timer før du kontrollerer ladetilstanden med et DC-voltmeter. Ladenivået bør være minst 12,5 DC volt. Gjenta ladesyklusen hvis ladingen er mindre enn 12,5 DC volt. Skift batteriet hvis det ikke når 12,5 volt etter den andre ladingen.

## BATTERILADING OG VEDLIKEHOLD

### VIKTIG

Les og følg forholdsreglene som er oppført på batteriet. Les også om batteriladingsprosedyrer i Førerhåndbok.

## ANBEFALINGER FOR AGB-BATTERILADING

Indian Motorcycle anbefaler batteriladeren BatteryMINDer® 2012 AGM – 2 A (PN 2830438) for å lade og vedlikeholde AGM-batterier. Du finner laderen på nettstedet Polaris PG&A.

Batterinivåer under 12,5 V innebærer risiko for sulfatdannelse, en tilstand der sulfatkrystaller dannes inni batteriet og reduserer ytelsen betydelig. AGM-batterier er spesielt utformet for lading av AGM-batterier og bruker høyfrekvenspulser for å delvis redusere sulfatdannelsen.

### VIKTIG

Bruk av andre batteriladere eller batterivoktere enn AGM kan føre til en villedende feilmelding av typen «batteri ikke funnet» eller «åpen celle». Sørg for at du bruker den anbefalte AGM-laderen når du lader batterier av AGM-type.

## ANBEFALINGER FOR AGB-BATTERILADING – LAVT LADENIVÅ

Den nominelle spenningen for et Indian Motorcycle-batteri er 12,8 volt når det er fulladet. Batteriet vil selvutlades når det kobles fra et kjøretøy, og vil utlades enda raskere når det kobles til. Hvis batterispenningen faller under 12,5 V, bør batteriet lades umiddelbart ved hjelp av den anbefalte batteriladeren.

Batterier som ikke er koblet til et kjøretøy, bør kontrolleres hver 2. til 3. måned. Batteriet må lades hvis du oppdager at nivået er under 12,5 volt.

Bruk alltid den anbefalte automatiske batteriladeren, og vent på at laderen fullfører ladesyklusen før du kobler den fra.

## ANBEFALINGER FOR AGB-BATTERILADING – DYPT UTLADET (UNDER 3 VOLT)

AGM-batterier som er utladet ned til en spenning på 3 volt eller mindre, vil kanskje ikke gjenkjennes av den automatiske batteriladeren. (Minimum spenningsterskel som gjenkjennes av andre batteriladere kan være så høy som 10,5 volt). Ofte kan dypt utladede batterier gjenopprettes ved å koble til et annet, fulladet batteri for å blåse liv i batterier med lavt ladenivå. Følg trinnene nedenfor for å gjenopprette et dypt utladet batteri.

1. Koble forsiktig samme de to batterienes positive terminaler, og deretter de negative terminalene ved hjelp av startkabler.
2. Koble den anbefalte batteriladeren til batteriet med lavt ladenivå og start ladesekvensen.

### ⚠ ADVARSEL

Sørg alltid for at de positive kablene er koblet til de positive terminalene før du slår på laderen. Ombyttet polaritet under lading kan skade elektriske komponenter og forårsake personskade. Vær forsiktig så du ikke lar batterikabelklemmene berøre hverandre.

## VEDLIKEHOLD

---

3. Etter at ladesequensen er innledet, kobler du fra det fulladede batteriet. Du må alltid koble fra det fulladede batteriets positive pol først, deretter det lavladede batteriets positive pol, det lavladede batteriets negative pol og til slutt det fulladede batteriets negative pol.
4. Fortsett med å lade begge batterier til full kapasitet. I tabellen nedenfor finner du tilnærmede ladetider for dypt utladede batterier. Bruk alltid den anbefalte automatiske batteriladeren, og vent på at laderen fullfører ladesyklusen før du kobler den fra. Den anbefalte automatiske laderen vil angi i displayet når batteriet er fulladet.

### ANBEFALINGSTABELL FOR AGB-BATTERILADING

LADETILSTAND	SPENNING (DC)	HANDLING	ANBEFALT LADETID*
100 %	12,8–13,2 V	Ingen	Ikke nødvendig
75 %–100 %	12,6–12,8 V	Kan trenge litt lading Hvis ingen lading blir gitt, kan du sjekke igjen innen fire uker.	2–4 timer
50 %–75 %	12,3–12,6 V	Trenger lading	4–6 timer
25 %–50 %	12,0–12,3 V	Trenger lading	6–8 timer
0 %–25 %	12,0 V eller mindre	Trenger lading	Minst åtte timer
*Forutsatt en konstant strømstyrke på 2 A			

## TIPS OM AGB-BATTERILADING

1. Hvis motorsykkelen ikke skal kjøres på mer enn to uker, anbefales det å vedlikeholde batteriet med AGM-batteriladeren Battery Minder 2012 (PN 2830438).
2. For lengre batterilevetid anbefales det å fjerne batteriet fra kjøretøyet som skal oppbevares i ÉN måned eller lenger. For å øke levetiden til oppbevarte batterier bør de oppbevares på et kjølig/tørt sted. Batterier vil selvutlades raskere når de oppbevares ved ekstreme temperaturer. Batterier bør vedlikeholdes ved hjelp av den anbefalte batteriladeren når de plasseres på oppbevaring.
3. Batterier vil selvutlades raskere når de er skitne. Periodisk rengjøring av batteriterminalene ved hjelp av en terminalbørste vil bidra til optimal batterilevetid. Vask terminalene med en løsning av en spiseskje natron og et glass vann. Skyll godt med vann fra springen og tørk av med rene kluter. Sett inn terminalene med dielektrisk smørefett eller vaselin.
4. Batteritilkoblinger bør strammes til med riktig tiltrekingsmoment under installering. Dette vil redusere spenningsfallet og sikre en pålitelig tilkobling mellom regulatoren/likeretteren og batteriet.

## BYTTE AV SIKRINGER

Kjøretøyets hovedsikring ① er plassert på ledningsnett i bakkant av batteriet. Fjern sikringsshetten for å kontrollere eller skifte denne sikringen. På ABS-modeller finnes det en ekstra ABS-sikring ved siden av hovedsikringen.

### LES DETTE

Bruk sikringer med anbefalt amperestyrke for å unngå skade på det elektriske systemet.

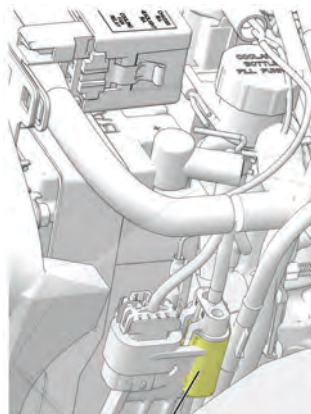

①

Den standard sikringsboksen er plassert under setet. Denne sikringsboksen inneholder alle standard servicesikringer og

## VEDLIKEHOLD

automatiske kretsbytere. Sikringsapplikasjonen og -størrelsen er angitt på en etikett på sikringsboksdekselet.

1. Fjern setet. Se avsnittet Fjerning/installasjon av sete for detaljer.
2. Press sikringsboksens frigjøringsknast ② innover, og skyv sikringsboksen bakover for å fjerne den fra braketten. Vær forsiktig og ikke trekk i eller strekk ledningene.
3. Bøy dekselklipsene ③ litt bort fra dekselet for å fjerne det.

### TIPS

Bruk verktøysettets medfølgende sikringsuttrekker til å fjerne en sikring.

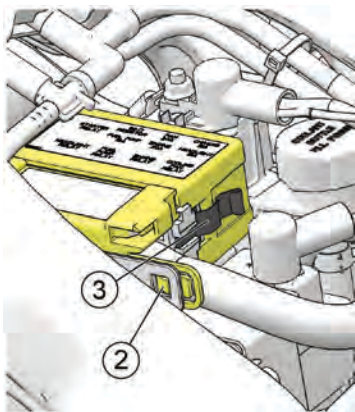

4. Etter at du har skiftet en sikring, må du installere sikringsboksdekselet på nytt.
5. Installer sikringsboksen på braketten. Sørg for at utløserknasten aktiveres.
6. Installer setet på nytt.

Det finnes en satellittsikringsboks ① som inneholder fremre/bakre coil og baklyssikringer under setet, festet til braketten på kjølevæskebeholderen. Fjern sikringshetten for å kontrollere eller skifte sikringer.

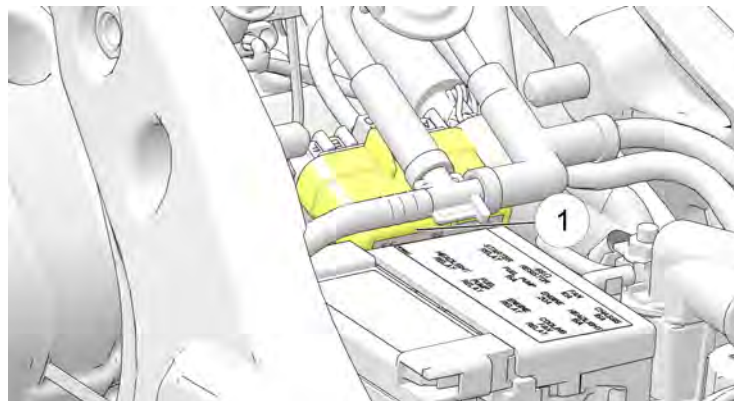

## FORHOLDSREGLER FOR BRUK AV STRØM

Vær oppmerksom på følgende forholdsregler for det elektriske systemet for å unngå forstyrrelse av elektriske signaler og mulige feil i systemet.

- Bruk BARE originale INDIAN MOTORCYCLE-deler og -tilbehør som er designet for modellen din, og følg de medfølgende instruksjonene.
- BRUK tilbehørets strømkontakt hvis en slik medfølger.
- IKKE spleis eller kutt noen ledninger.
- IKKE koble inn på noen strømledninger eller jordingspunkter på motorsykkelen med mindre du spesifikt blir bedt om å gjøre det i INDIAN MOTORCYCLE-instruksjonene som følger med settet.
- IKKE utfør «back-probe» av elektriske kontakter på motorsykkelen med mindre du blir bedt om å gjøre det i *INDIAN MOTORCYCLE-servicehåndboken*.
- IKKE forsyn noe tilbehør med strøm fra diagnosekontakten.

## KONTROLL AV EKSOSSYSTEMET

Kontroller eksossystemet for flekker fra lekkende eksosgasser. Skift skadde eller lekkende eksospakninger. Kontroller alle festelementer i eksossystemet. Trekk til løse klemmer og festelementer. Unngå overstramming. Se *INDIAN MOTORCYCLE-servicehåndboken* eller kontakt en autorisert INDIAN MOTORCYCLE-forhandler eller annen kvalifisert forhandler.

## HEVE MOTORSYKKELEN



### ADVARSEL

Det er fare for liv og helse hvis motorsykkelen velter. Sørg for at motorsykkelen ikke kan velte mens den er hevet eller står på sidedstøtten.

Enkelte prosedyrer krever heving av motorsykkelen for å ta vekten bort fra komponenten som kontrolleres. Hev motorsykkelen ved å plassere en stabil, flat plattformjekk eller løftemekanisme på en fast, flat overflate og løfte under motorveivhuset. Plattformen bør være minst 30 x 30 cm (12 x 12 tommer). IKKE forsøk å løfte motorsykkelen uten riktig utstyr. Fest alltid motorsykkelen forsvarlig før løfting slik at den ikke kan velte når den er hevet.

## KJØRETEST

Før du returnerer motorsykkelen til vanlig bruk, må du gjennomføre en kjøretest i sikre omgivelser. Kontroller spesielt at alle vedlikeholdte komponenter er riktig tilpasset og i god driftstilstand.

Foreta eventuelle korrigeringer eller ekstra justeringer som er nødvendig for sikker og god ytelse fra motorsykkelen.

### KONTROLL AV FESTELEMENTER

1. Kontroller hele chassiset og motoren og se etter løse, skadde eller manglende festelementer. Stram til løse festelementer med riktig tiltrekkingsmoment. Se *INDIAN MOTORCYCLE-servicehåndboken* eller kontakt en autorisert INDIAN MOTORCYCLE-forhandler eller annen kvalifisert forhandler.
2. Utslitte, skadde eller ødelagte festelementer må alltid skiftes før kjøring. Bruk originale INDIAN MOTORCYCLE-festelementer av lik størrelse og styrke.

### FEILSØKING

Av hensyn til din personlige sikkerhet må du ikke prøve å utføre kontroller eller reparasjoner som ikke er fullt beskrevet i denne førerhåndboken. Kontakt en autorisert forhandler for å avtale service hvis du ikke kan fastslå årsaken til et problem eller hvis kontrollen/ reparasjonen overskrider dine mekaniske ferdigheter eller verktøyressurser. Ikke utfør noen kontroller eller reparasjoner med motoren i gang.

### MOTOREN GÅR RUNDT, MEN VIL IKKE STARTE

MULIGE ÅRSAKER	MULIG BOTEMIDDEL/TILTAK
Lavt drivstoffnivå	Kontroller drivstoffnivået
Drivstoffpumpen virker ikke	Vri motorens STOP-bryter til RUN. Slå på tenningen. Drivstoffpumpen bør kjøre et øyeblikk og deretter stoppe. Kontroller drivstoffpumpe-/tenningskrets-bryteren. Se side 99.
Batterispenningen er for lav	Lad batteriet helt opp. Se side 96.
Skitne tennplugger	Kontakt forhandleren din.
Lavt komprimering	Kontakt din forhandler for å avtale en motorkompresjonstest.
Både fremre og bakre IGN COIL-sikringer er skadet eller åpnet	Sjekk satellittsikringsboksen for å bekrefte at IGN COIL-sikringene er intakte. Se side 99.

### FESTELEMENTERS TILTREKKINGSMOMENTER

Noen prosedyrer og festelementers tiltrekkingsmomenter er ikke oppført i denne håndboken. Se *INDIAN MOTORCYCLE-servicehåndboken* eller kontakt en autorisert INDIAN MOTORCYCLE-forhandler eller annen kvalifisert forhandler.



## STARTMOTOREN KLIKKER, DREIER IKKE ELLER DREIER SAKTE

MULIGE ÅRSAKER	MULIG BOTEMIDDEL/TILTAK
Motorstopp-/kjørebryteren er i stopposisjon	Plasser bryteren i RUN-posisjon.
Utladet batteri	Lad batteriet helt opp. Se side 96.
Løse eller korroderte batterikabler	Kontroller batterikablene.
Girkassen er i gir	Sett giret i fri eller trekk inn clutchhendelen for å koble ut clutchen. Se side 52.

## MOTOREN STARTER, MEN HAR FEILTENNING ELLER KJØRER DÅRLIG

### TIPS

Slå motoren AV før du kontrollerer noen av disse punktene.

MULIGE ÅRSAKER	MULIG BOTEMIDDEL/TILTAK
Utladet batteri	Lad batteriet helt opp. Se side 96.
Løse eller korroderte batterikabler	Kontroller batterikabler og -tilkoblinger.
Skitne tennplugger	Kontakt forhandleren din.
Forurenset drivstoff	Kontroller drivstoffet for vann/forurensning. Kontakt forhandleren din.
Motoroljenivå feilaktig eller feil oljetype	Kontroller oljens nivå og kvalitet. Se side 42.
Løse, brutte, kortsluttede tenningscoilledninger	Kontroller de primære coilledningene. Kontakt forhandleren din.
Luftinntak begrenset	Kontroller luftfilteret. Se side 67.
Inntaket lekker	Kontroller luftboksen, veivhusets lufteslanger, gasspjeldhuset og inntakshetteleddene.
IGN COIL-sikringen er skadet eller åpnet	Sjekk satellittsikringsboksen for å bekrefte at begge IGN COIL-sikringer er intakte. Se side 99.

**GIRSKIFTPROBLEMER ELLER VANSKELIG Å FINNE FRI (NØYTRAL)**

<b>MULIGE ÅRSAKER</b>	<b>MULIG BOTEMIDDEL/TILTAK</b>
Clutchskade	Skift clutchen.
Clutchkabelen er ikke riktig justert	Kontakt forhandleren din for kontroll og justering.
Skiftkoblingen er ikke riktig justert	Kontakt forhandleren din for kontroll og justering.
Feilaktig olje eller olje i dårlig tilstand	Skift ut med den anbefalte oljen.

**OVEROPPHETET MOTOR**

<b>MULIGE ÅRSAKER</b>	<b>MULIG BOTEMIDDEL/TILTAK</b>
Fastkilt avfall i radiatorskjermen	Kontroller og rengjør skjermen.
Tilstoppet radiator	Bruk en hageslange til å skylle ut eventuelle avfallsrester fra radiatorribbene. IKKE bruk en høytrykksspyler, som skade radiatorribbene.
Blokkert vifte	Kontroller viften, fjern eventuelle blokkeringer.
Viften virker ikke	Kontakt forhandleren din.
Lavt kjølevæsknivå	La motoren bli kaldere før du kontrollerer kjølevæsknivået. Se side 66.
Luft i kjølesystemet	Kontakt forhandleren din.

**LAV BATTERILADEFREKVENNS ELLER BATTERIET UTLADES**

<b>MULIGE ÅRSAKER</b>	<b>MULIG BOTEMIDDEL/TILTAK</b>
Løs/korroderet ladekretstilkobling	Kontroller/rengjør batterikabeltilkoblinger. Kontroller/rengjør ladekretstilkoblinger. Kontakt forhandleren din.
Tilbehørbelastning overskrider ladefrekvens	Begrens bruk av tilbehør når motoren er avslått.
Feilaktig kablet tilbehør (gjeldende belastning)	Kontakt forhandleren din for å kontrollere ladesystemeffekten og strømbelastning.

**BREMSESTØY/SVAK BREMSEYTELSE****TIPS**

Kontakt forhandleren hvis bremseytelsen ikke returnerer etter disse kontrollene.

<b>MULIGE ÅRSAKER</b>	<b>MULIG BOTEMIDDEL/TILTAK</b>
Støv/smuss på bremseskive(r)	Rengjør skiven. Se avsnittet om bremseskiveinspeksjon og -rengjøring.
Slitte klosser eller skade på skive/bremseskive	Kontroller bremseklossene. Se avsnittet om bremseskiveinspeksjon og -rengjøring.
Lavt bremsevæsknivå eller forurenset væske	Kontroller væsknivået/væskens tilstand. Se avsnittet Bremsevæsknivå og BakkbremSENS væsknivå.

**ABS-LAMPEN LYSER HELE TIDEN ELLER TENNES PERIODISK**

<b>MULIGE ÅRSAKER</b>	<b>MULIG BOTEMIDDEL/TILTAK</b>
Røket sikring	Kontroller sikringene. Se side 99.
Løs eller skadet pulsring	Kontroller om pulsringen er løs eller har skadde tenner.
Fastkilt avfall i komponenter	Kontroller hjulhastighetssensoren og pulsringen for avfall.
Skade forårsaket av avfall	Kontroller om hjulhastighetssensoren har sprekker i huset.
Skadde komponenter	Se servicehåndboken eller en autorisert forhandler.



## RENGJØRING OG LAGRING

### RENGJØRINGSPRODUKTER

Dette avsnittet inneholder tips om den bestemte fremgangsmåten for å rengjøre, polere og bevare hver overflate på din vakre nye INDIAN-motorsykkel. Vi anbefaler bruk av nye rengjørings- og polishprodukter og tilbehør fra INDIAN MOTORCYCLE, som er spesielt utviklet for å tilby optimal pleie av INDIAN-motorsykkelen.

I tillegg til de anbefalte produktene i dette avsnittet om rengjøring og polering har INDIAN MOTORCYCLE også spesialprodukter for:

- fremheving av svarte og sølvformede motorer
- rengjøring av motorer, dekk og hjul
- fjerning av bremsesøv

Etter rengjøring av motorsykkelen må du se etter skader på de lakkerte overflatene. Brudd eller riper bør utbedres umiddelbart for å forhindre korrosjon.

For pleie av matt klarlakk, se avsnittet *Pleie av matt klarlakk* for detaljer.

For pleie av klarlakk med glans, se avsnittet *Pleie av klarlakk med glans* for detaljer.

Hvis du vil ha mer informasjon, eller har spørsmål om rengjøring og detaljering, kontakt din autoriserte INDIAN MOTORCYCLE-forhandler.

## VASKE MOTORSYKKELEN

### LES DETTE

Ikke bruk vann under trykk når du vasker motorsykkelen. Vann kan trenge inn og ødelegge hjullagre, bremsekaliperenheter, hovedbremssylindere, elektriske kontakter, styrehodelagre og girkasseforseglinger.

Ikke rett vannstrømmer mot luftinntak, eksosuttak, elektriske kontakter eller lydsystemets høyttalere.

Elektriske komponenter kan bli skadet av vann. Ikke la vann komme i kontakt med elektriske komponenter eller kontakter

1. Før vaskingen må du sørge for at eksosrør er kalde. Dekk til hver røråpning med en plastpose som er festet med en sterk gummistrikk. Kontroller at tennpluggen, hetter på tennpluggledninger, oljepåfyllingslokk og drivstofflokk er godt festet.
2. Unngå bruk av slipende rengjøringsmidler.
3. Skyll av så mye smuss og leire som mulig med vann som renner ved lavt trykk. Bruk så lite vann som mulig når du vasker nær luftinntak eller eksosrøråpninger. Tørk av disse komponentene grundig før du bruker motorsykkelen.
4. Rengjør frontgaffelrørene grundig for å redusere gaffelforseglingens slitasje og lekkasjer.

5. Etter vaskingen må du fjerne gummistrikkene og plastposene fra eksosrørene. Start motoren og la den gå på tomgang i noen få minutter.
6. Sørg for at bremsene fungerer som de skal før kjøringen.

### PLEIE AV FRONTRUTEN (HVIS UTSTYRT)

Rengjør frontruten med en myk klut og rikelige mengder varmt vann. Tørk av med en myk ren klut. Fjern mindre riper med en høykvalitets polishsammensetning for bruk på polykarbonatoverflater.

#### **LES DETTE**

Bremsevæske og alkohol vil føre til permanente skader på frontruten og enkelte typer gjengelåsingsmidler. Ikke bruk verken glassrengjøringsmidler, vann- eller jordavstøtende midler eller petroleum- eller alkoholbaserte rengjøringsmidler på frontruten, ettersom disse produktene kan skade frontruten.

### BEHANDLING AV FINISH MED GLANSET KLART BELEGG

Axalta Sports and Equipment Finish System ble brukt for å oppnå den originale glansete finishen på motorsykkelen. Denne finishsystemet gir overlegen beskyttelse mot elementene. For å oppnå maksimale fordeler fra dette systemet bruker du følgende guide for å behandle motorsykkelens glansete finish.

- Under de første 30 dagene, mens finishen fortsatt er fersk, rengjør du motorsykkelen ved å skylle bare med vann.
- Unngå bruk av voks på motorsykkelen de første 60 dagene. Hvis du gjør det, kan glansen gå tapt. Etter 60 dager bruker du vokstyper som er utviklet for nye finishtyper med klart belegg.
- Ikke bruk vann under trykk når du vasker motorsykkelen. Når lakken fortsatt er fersk, kan vann under trykk skade finishen. Hvis bruk av trykkvasker er uunngåelig, må du holde spraydysen minst 60 centimeter (24 tommer) fra motorsykkelens overflate.
- Vask motorsykkelen ofte, spesielt når den er utsatt for salte, støvete, syreholdige eller alkaliske omgivelser.
- Rengjør ved hjelp av varmt eller kaldt vann og en myk klut.
- Bruk såper som ikke inneholder slipemidler og som har nøytral pH (ikke syreholdige/ikke alkaliske vaskemidler).
- Unngå bruk av løsemiddelbaserte midler.
- Ikke bruk en tørr klut til å fjerne støv.
- Ikke bruk en børste med stiv bust, som kan ripe opp overflaten.
- Ikke vask med ekstremt varmt vann.

- Ikke vask motorsykkelen mens overflaten er varm, og unngå å vaske motorsykkelen i solen. Mineraler i vannet kan være vanskelige å fjerne så snart motorsykkelen overflate har tørket.
- Tørk av sølt bensin, motorolje eller bremsevæske umiddelbart. Fjern disse stoffene umiddelbart ved å skylle med vann. Bruk en myk klut til å absorbere eventuelle rester, og tørk av.
- Når du skal fjerne insekter eller veitjære, må du bare bruke produkter som er spesielt beregnet på dette formålet. Følg produktprodusentens anbefalinger for å forhindre mulige skader på finishen. Følg opp med å vaske ifølge metodene som er beskrevet i dette avsnittet.
- Is og snø skal børstes av, aldri skrapes av.
- Brudd eller riper bør utbedres umiddelbart for å forhindre korrosjon.

## BEHANDLING AV FINISH MED MATT KLART BELEGG

Produkter med matt finish har lett for å trekke til seg smuss, olje og andre forurensninger. Rengjør alltid denne typen finish med varmt vann og et mildt rengjøringsmiddel. Gni overflaten med en myk svamp, og skyl med rent varmt vann. Hvis det finnes gjenstridige flekker som smørefett eller olje, bør du bruk et sitrusbasert rengjøringsmiddel. Spray rengjøringsmiddelet over på området og gni forsiktig med en myk svamp. La rengjøringsmiddelet sitte på et par minutter, og skyl godt med rent varmt vann. Gjenta ved behov.

### LES DETTE

Bruk aldri polish, voks eller en svamp med slipende overflate når du rengjør en matt finish. Disse produktene vil polere finishens matte overflate og gi et blankt resultat. Matt finish må aldri rengjøres med en trykkspylers, ettersom dette kan føre til at forurensningene trenger lenger inn i det klare belegget og kan skade etiketter og dekalbilder.

## BEHANDLING AV LÆR

### FAKTA OM LÆR

Lær er et naturprodukt med egenskaper som kjennetegner et naturlig materiale. Falming, krølling, endringer i narving, folder og små merker bekrefter at dette materialet ikke er menneskeskapt. Etter hvert som produktene brukes, vil hvert lærprodukt vise tegn på slitasje. Regelmessig etterbehandling vil sørge for at førsteklases lærprodukter beholder sitt tiltalende utseende.

### EKSPONERING FOR SOLEN

Det finnes mange miljømessige elementer som vil bidra til lærprodukters aldring. Regelmessig eksponering for sol, kombinert med varme fra solen, eksossystemet og motorkomponentene, kan raskt føre til falming av læret. Varme fra solen vil tørke læret og kan føre til sprekker. Periodisk påføring av INDIAN MOTORCYCLE Leather Care Dressing vil erstatte oljene og opprettholde lærets naturlige overflate. Periodisk bruk av Tan Leather Restore Kit vil bidra til å gjenopprette og opprettholde den oljebrune fargen og finishen og bevare lærets utseende.

### EKSPONERING FOR FUKTIGHET

Hvis lær blir utsatt for fuktighet, tørker du av lærproduktene og lar dem tørke naturlig. Lengre tids eksponering kan føre til at vann trenger gjennom sømmer og gjør at produktet bruker lengre tid på å tørke. Ikke forsøk å fremskynde tørkeprosessen ved hjelp av varme. Oppvarming av læret vil fjerne de naturlige oljene og føre til uttørring og sprekker. Hvis du har mulighet til det, bør du gjennomføre tiltak for å beskytte læret mot fuktighet.

#### **LES DETTE**

Læret på INDIAN-motorsykler er et helt naturlig produkt. Hvis det utsettes for fuktighet, kan det føre til strukturelle endringer av materialet og permanent skade. Regelmessig bruk av INDIAN MOTORCYCLE Leather Care Dressing vil bidra til å forhindre denne typen skade.

### EKSPONERING FOR SMUSS/STØV

Lærelementer på motorsykkelen kan bli veldig skitne selv ved normal bruk. Det er akseptabelt å tørke av lærprodukter med en svamp og rent vann, spesielt etter en lang kjøretur. Hvis læret er ekstremt skittent, bruker du en liten mengde mild såpe i vannet og skyller til slutt med rent vann.

### LEATHER CARE DRESSING

INDIAN MOTORCYCLE Leather Care Dressing er et lærbehandlingsmiddel som er utviklet for å gjenopprette mange av oljene læret har mistet etter eksponering for værelementene. Dette behandlingsmiddelet egner seg for alt oljebrunt lær på INDIAN-motorsykkelen din, men det må aldri brukes på semsket skinn.

Dette lærbehandlingsmiddelet vil også gjenopprette noe av fargen som har gått tapt som følge av naturlig aldring, og middelet tilbyr nå UV-beskyttelse. Hvor fort læret eldres avhenger av hvor ofte motorsykkelen brukes, hvor ofte den settes på oppbevaring, og værforholdene. Selv om synlige tegn på aldring er mer merkbare på naturlig lær, kan manglende pleie føre til ikke-garantidekket skade både på naturlig og svart lær.



## PÅFØRING

Påfør Leather Care Dressing som en del av det vanlige vedlikeholdsprogrammet, for eksempel polering av krom og vasking av lakkerte overflater. Gjennomfør denne behandlingen minst én gang per måned. Gjennomfør den oftere hvis motorsykkelen jevnlig er utsatt for værelementene eller parkeres i solen.

1. Tørk av læret med en svamp og rent vann.
2. Tørk av læret med et tørt håndkle og la det tørke ved romtemperatur. Ikke bruk varme for å fremskynde tørkingen.
3. Med en ren klut kan du gni dressingen inn i læret og tørke av overflødig middel. Vær forsiktig og ikke la små dråper eller klumper med behandlingsmiddel blir sittende igjen på et område av læret, ettersom det området vil bli mørkere. For optimalt resultat bruker du en rett tørkebevegelse i stedet for en tett roterende bevegelse. Lettere områder kan trenge mer behandlingsmiddel påført for å gjøre dem mørkere.
4. La behandlingsmiddelet tørke før kjøring (vanligvis én time).

## OFTTE STILTE SPØRSMÅL OM PLEIE AV LÆR

### SP. KAN JEG BRUKE SKOKREM TIL Å GJENOPPRETTE LÆRFARGEN?

Sv. Du bør ikke bruke skokrem på lærelementer på INDIAN-motorsykkelen din. Skokrem inneholder et fargestoff som kan skade læret og smitte av på klær.

### SP. HVORDAN BØR JEG BEHANDLE DET SVARTE LÆRET SOM FULGTE MED INDIAN-MOTORSYKKELEN MIN?

Sv. INDIAN MOTORCYCLE Leather Care Dressing egner seg for alt oljebrunet lær på INDIAN-motorsykkelen. Svart lær bruker en annen fargingsprosess og krever kanskje ikke påføring av behandlingsmiddel («dressing») like ofte.

### SP. HVA BØR JEG BRUKE PÅ MITT LÆRTILBEHØR?

Sv. INDIAN MOTORCYCLE Leather Care Dressing egner seg for alt oljebrunet lær på INDIAN-motorsykkelen, medregnet tilbehør.

## KLARGJØRING AV LAGRINGSOMRÅDET

Velg et tørt, godt ventilert lagringsområde, i en garasje eller et annet overbygd sted hvis mulig. Plasseringen bør ha en fast, flat overflate og nok plass til motorsykkelen.

### ADVARSEL

Bensin er svært brennbart, og eksplosivt under visse forhold. Ikke lagre motorsykkelen i noe område (hjemme eller i garasjen) hvor den er nær åpen flamme, signallamper, gnister eller elektriske motorer. Ikke røyk i lagringsområdet.

## RENGJØRING OG LAGRING

---

Slik bevarer du dekkets tilstand best:

- Lagringsområdet bør ha en relativt konstant og moderat temperatur.
- Lagringsområdet bør være fritt for olje og bensin.
- Motorsykkelen bør ikke stå nær en radiator eller annen varmekilde, eller en elektrisk motor av noe slag.

### DRIVSTOFFSTABILISATOR

Fyll ferskt drivstoff for å fylle drivstofftanken og legge til drivstoffstabilisator. Unngå overfylling.

Kjør motorsykkelen eller start og kjør motoren i 15 minutter i et godt ventilert område for å distribuere stabilisatoren gjennom drivstoffsystemet.

### DEKKOPPBLÅSING

Blås opp dekkene til normalt trykk. Se avsnittet Dekktrykk for detaljer.

### MOTORBESKYTTELSE

Skift motoroljen. Se avsnittet Motorolje/filterbytte for detaljer.

### KJØLESYSTEM

Kontroller kjølevæsknivået og vedlikehold som anbefalt ved å fylle kjølevæske på gjenvinningsbeholderen. Se avsnittet *Kontroll av kjølevæsknivå* for detaljer.

## BATTERIPLEIE

1. Fjern batteriet. Se side 95.
2. Rengjør batteriterminalene først med en trådbørste for å fjerne eventuelle løse avleiringer.
3. Vask stolpene og endene på batterikablene med en løsning som består av en del natron til 16 deler vann. Skyll med rent vann og tørk av.
4. Påfør en lett film av dielektrisk smørefett på stolpene og kabelkontaktene.
5. Rengjør utsiden av batteriet med en løsning av mildt rengjøringsmiddel og varmt vann.
6. Oppbevar batteriet i et tørt område med en temperatur fra 0 til 32 °C (32 til 90 °F).
7. Under oppbevaring bør batteriet lades helt opp en gang i måneden. Se side 96.

## VEDLIKEHOLD UNDER OPPBEVARING

Under utvidede lagringsperioder bør dekktrykk og batterispenning opprettholdes på anbefalte nivåer.

## GNAGERE

Mus og andre gnagere er ofte den verste fienden til en lagret motorsykkel. Hvis motorsykkelen skal lagres i et område der mus er et problem (spesielt i landlige områder, låver, skur, osv.), må du sørge for å gjennomføre ekstra tiltak for å forhindre at de får tilgang. Dette kan omfatte å plassere et nett over inntaks- og eksosåpninger (husk å fjerne dem når du tar motorsykkelen ut av oppbevaring).

## PARKERING OG PRESENNING OVER MOTORSYKKELEN

1. Parker motorsykkelen på oppbevaringsstedet. Blokker rammen for å avlaste for- og bakhjulene litt.

### TIPS

Periodisk starting av motorsykkelen under oppbevaring er **IKKE** anbefalt. Vanndamp er et biprodukt av forbrenningsprosessen, og korrosjon kan oppstå med mindre motorer kjøres lenge nok til å bringe oljen og eksossystemet til normal driftstemperatur.

2. Fest en plastpose over (de kalde) eksosutslippene for å forhindre at fuktighet trenger inn i eksossystemet.
3. Dekk til motorsykkelen med en presenning dekket av et solid, pustende materiale som er beregnet på oppbevaring. Tildekking av motorsykkelen bidrar til å beskytte det mot støv og andre luftbårne materialer. Presenningen må være av pustende materialer for å forhindre at det dannes fuktighet på motorsykkelen, fordi dette kan forårsake oksidering av metalloverflater.

## FJERNING FRA OPPBEVARING

1. Installer et fulladet batteri.
2. Kontroller oljenivået. Hvis motorsykkelen ble oppbevart i et område underlagt store svingninger i temperatur og fuktighet (for eksempel utendørs), må du skifte motoroljen før du starter motoren.

### LES DETTE

Under oppbevaring kan endring i temperatur og fuktighet forårsake at veivhuset får kondens som blander seg med motoroljen. Kjøring av motoren med olje som inneholder kondens, kan forårsake motorskade.

3. Kontroller lagringsområdet for tegn på væskelekkasjer. Identifiser og utfør service på eventuelle lekk komponenter.
4. Fjern eventuelle nett over inntak eller eksosrør som ble installert som beskyttelse mot gnagere.
5. Kontroller at drivstofftanken er minst 3/4 full.
6. Gjennomfør kontrollene før kjøring. Se side 39.
7. Utfør en kjøretest. Se side 101.
8. Vask og polér motorsykkelen. Voks, polér eller bruk beskyttelsesmiddel på aktuelle komponenter.



## SPESIFIKASJONER

2019	INDIAN SCOUT BOBBER
<b>Mål</b> (mål og spesifikasjoner kan variere med funksjoner, tilleggsalternativer og tilbehør)	
Samlet lengde	2 229 mm (87 tommer)
Samlet bredde	926 mm (36,5 tommer)
Samlet høyde	1154 mm (45,4 tommer)
Setehøyde	Uten last 656 mm (25,8 tommer) Lastet 649 mm (25,6 tommer)
Akselavstand	1 562 mm (61,5 tommer)
Bakkekklaring	123 mm (4,8 tommer)
Forgaffelvinkel og -avstand	29°/119,9 mm (4,7 tommer)

2019	INDIAN SCOUT BOBBER
<b>Vekt</b>	
Tørrvekt (uten drivstoff/væsker)	245 kg (540 lb)
Nettovekt (med drivstoff/væsker)	254 kg (560 lb)
Motorsykkelens nominelle bruttovekt (GVWR)	449 kg (988 lb)
Motorens nominelle brutto akseltrykk (GAWR)	Foran 153 kg (337 lb) Bak 296 kg (651 lb)
Maksimal lastekapasitet (førere, last, tilbehør)	194 kg (428 lb)

2019	INDIAN SCOUT BOBBER
<b>Kapasiteter</b>	
Motorolje	2,8–3,8 L (3–4 qts) med filter på oljeskift 4,25 L (4,5 qts) for ny/ombygget tørr motor
Drivstoff	12,5 L (3,3 gal)

## SPESIFIKASJONER

2019	INDIAN SCOUT BOBBER
Reservetank (drivstofflampe på)	1,9 L (0,5 gal)
Gaffelolje	550 cm <sup>3</sup> (18,6 oz)
Radiatorkjølevæske	2,6 L (2,75 qt)

2019	INDIAN SCOUT BOBBER
<b>Motor</b>	
Motortype	Væskeskjølt V-Twin (60 grader)
Volum	1 133 cm <sup>3</sup> (69 tommer <sup>3</sup> )
Kompresjonsforhold	10,7:1
Ventilsystem	DOHC, 4 ventiler per sylinder, graderte ventilløftere
Boring x slaglengde	99 x 73,6 mm (3,898 x 2,898 tommer)
Drivstoffsystem/gasspjeldhusets boring	Drivstoffinnsprøyting i lukket sløyfe/60 mm
Eksossystem	Delt dobbel eksos med kryssing
Omdreiningsgrense	8 300 OPM
Tomgangshastighet	1100 +/- 50 OPM fullt oppvarmet
Smøringssystem	Halvtørr sump
Tennplugg/åpning	NGK MRTF/0,80 mm (0,030 tommer)

2019	INDIAN SCOUT BOBBER
<b>Chassis</b>	
Forhjulsoppheng/-vandring	Teleskopgaffel/120 mm (4,7 tommer)
Forgaffelrørets diameter	41 mm

2019	INDIAN SCOUT BOBBER
Bakhjulsoppheng/-vandring	Doble støtdempere/30 mm (1,18 tommer)
Svingarm	Stål
Forbremsler	Enkelt/298 mm rotor/2-stemplers kaliper
Bakbremsler	Enkel/298 mm rotor/1-stempels kaliper
2019	INDIAN SCOUT BOBBER
Drivsystem	
Primærdrift	Gir – våtclutch
Veivhjul	46 tenner
Clutchdrev	77 tenner
Clutchtype	Våt, flere lameller
Primært reduksjonsforhold	1,674:1
Girkassetype	6 gir/konstant inngrep/fotgiring
Førstegirutveksling	2,769:1
Andregirutveksling	1,882:1
Tredjegirutveksling	1,500:1
Fjerdegirutveksling	1,273:1
Femtegirutveksling	1,125:1
Sjettegirutveksling	1,036:1
Girskiftmønster	1 ned/5 opp
Sluttoverføring	Drivrem, 141-tenner
Girkasse	28-Tenner

## SPESIFIKASJONER

<b>2019</b>		<b>INDIAN SCOUT BOBBER</b>
	Bakhjul	66-Tenner
	Forhold	2,357:1

<b>2019</b>		<b>INDIAN SCOUT BOBBER</b>
<b>Drivsystem fortsatt</b>		
Samlet girutveksling		
	Førstegir	10,926:1
	Andregir	7,427:1
	Tredjegir	5,918:1
	Fjerdegir	5,022:1
	Femtegir	4,439:1
	Sjettegir	4,087:1

<b>2019</b>		<b>INDIAN SCOUT BOBBER</b>
<b>Hjul og dekk</b>		
	Forhjulstørrelse/-type	16 x 3,5 tommer støpt
	Bakhjulstørrelse/-type	16 x 3,5 tommer støpt
	Fordekktype/-størrelse	Kenda K761 130/90-16 73H
	Bakdekktype/-størrelse	Kenda K761F 150/80-16 71H

<b>2019</b>		<b>INDIAN SCOUT BOBBER</b>
<b>Elektrisk</b>		
	Dynamo	460 W ved 3000 OPM
	Batteri	12 V, 13 amp-time, 245 CCA (cold cranking amps), Vedlikeholdsfritt AGM



<b>2019</b>	<b>INDIAN SCOUT BOBBER</b>
Spenningsregulator	14,5 V/32 A
Lamper (alle pærer er 12-volts)	
Frontlys	Osram HB2 12V 60/55W LL
Bak-/bremselys	Ikke-utskiftbar LED
Retningslys foran	Ikke-utskiftbar LED
Høyre retningslys bak	Ikke-utskiftbar LED
Nummerskilt	Ikke-utskiftbar LED
Speedometer	Ikke-utskiftbar LED
Indikatorlamper	Ikke-utskiftbar LED
Posisjonslys	W5W

## SPESIFIKASJONER

### DRIVSTOFFANBEFALING

For optimal ytelse, bruk bare blyfri bensin med minimum oktantall på 91 (R+M/2-metoden) eller 95 RON minimum. **IKKE BRUK E-85-BENSIN ELLER BENSIN SOM INNEHOLDER METANOL.** Bruk av E85 eller bensin-/metanolblandinger kan føre til dårlig start og kjørbarhet, motorskade og skade på kritiske komponenter i drivstoffsystemet.

- *Bensin med opptil 10 % etanol kan brukes.*

I tilfelle anbefalt super blyfri bensin ikke er tilgjengelig og lavoktan drivstoff må brukes, fyller du drivstofftanken bare delvis med vanlig blyfri bensin. Deretter fyller du tanken helt opp med super blyfri bensin så snart som mulig.



### ANBEFALT MOTOROLJE

Vi anbefaler bruk av INDIAN MOTORCYCLE Synthetic Blend 15W-60 Engine Oil for motorsykkelen din. Denne oljen er en blanding av syntetisk basert olje og et avansert motortilsetningsstoff som har fysiske egenskaper som tilfredsstillende API SM- og ILSAC GF-4-spesifikasjonene.

Ikke bland oljetilsetningsstoffer med motorolje.

Hvis olje må tilføres i en nødsituasjon og den anbefalte oljen ikke er tilgjengelig, velger du ganske enkelt en høykvalitets 15W-60 motorsykkellolje. Bytt tilbake til den anbefalte oljen ved første anledning.

Motoroljen for dette kjøretøyet må overholde JASO MA-standardene.

#### **LES DETTE**

Bruk av ikke-anbefalte smøremidler kan føre til skade på motoren. Skade som skyldes bruk av ikke-anbefalte smøremidler dekkes ikke av garantien.

### GAFFELOLJE

Vi anbefaler bruk av INDIAN MOTORCYCLE syntetisk gaffelolje til motorsykkelen din.

### BREMSEVÆSKE

Vi anbefaler bruk av INDIAN MOTORCYCLE DOT 4 bremseolje til motorsykkelen din. *IKKE bruk DOT 5 silikonvæske.*

---

## **GARANTI**

### **INDIAN MOTORCYCLES GARANTIPOLICY**

#### **BEGRENSET GARANTI**

Indian Motorcycle Company, 2100 Highway 55, Medina, MN 55340 USA (INDIAN MOTORCYCLE) gir en BEGRENSET GARANTI for alle komponenter i INDIAN-motorsykkelen din mot materialdefekter eller produksjonsfeil. Denne garantien dekker dele- og arbeidskostnader for reparasjoner og utskifting av defekte deler, og den trer i kraft på datoen for kjøp fra den opprinnelige detaljisten. Denne garantien kan overdras til en annen eier i garantiperioden via en INDIAN MOTORCYCLE-forhandler, men ingen slik overdragelse vil forlenge den opprinnelige garantiperioden.

Denne garantien vil gjelde i en periode på:

TJUEFIRE (24) MÅNEDER for motorsykler i privat bruk.

SEKS (6) MÅNEDER for motorsykler i kommersiell bruk som på et gitt punkt i garantiperioden har vært gjenstand for kommersiell utleie.

Produktet brukes kommersielt når det brukes i forbindelse med arbeid eller ansettelsesforhold som genererer inntekt, eller som lisensieres for et kommersielt formål under en hvilken som helst del av garantiperioden.

Varigheten av denne garantien kan variere i ditt rettsområde avhengig av lokale lover og bestemmelser.

#### **REGISTRERING**

På tidspunktet for salg må garantiregistreringsskjemaet være fylt ut av forhandleren og sendt til INDIAN MOTORCYCLE innen ti dager etter kjøp. Etter at denne registreringen er mottatt, vil INDIAN MOTORCYCLE registrere garantien som godkjent. Ingen verifisering av registreringen vil sendes til kjøperen, så kopien av garantiregistreringsskjemaet vil være ditt eneste bevis på garantidekning. Hvis du ikke har signert den originale registreringen og mottatt kundekopien, må du kontakte forhandleren umiddelbart. **INGEN GARANTIDEKNING VIL VÆRE TILLATT MED MINDRE MOTORSYKKELEN ER REGISTRERT HOS INDIAN MOTORCYCLE.** Den opprinnelige forhandlerens klargjøring og oppsett av motorsykkelen er veldig viktig for å sikre problemfri drift. Kjøp av en motorsykkel i transportkassen eller uten riktig forhandleroppsett vil annullere garantidekningen.

### **GARANTIDEKNING OG -FRASKRIVELSER: BEGRENSNING AV GARANTIER OG BOTEMIDLER**

Denne begrensede garantien fra INDIAN MOTORCYCLE ekskluderer enhver feil som ikke skyldes defekter i materialer eller utførelse. DENNE GARANTIEN DEKKER IKKE KRAV OM MANGELFULL DESIGN. Denne garantien dekker heller ikke naturkatastrofer, tilfeldige skader, vanlig slitasje, misbruk eller feilaktig håndtering. Denne garantien dekker heller ikke noen motorsykkel, komponent eller del som er strukturelt endret, modifisert, vanskjøttet, feilaktig vedlikeholdt eller brukt til andre formål enn tilsiktet.

Denne garantien ekskluderer skader eller feil som skyldes: feilaktig smøring; feilaktig motortiming; feilaktig drivstoff; overflatefeil som skyldes eksterne belastninger, varme, kulde eller forurensning; operatørfeil eller misbruk; feilaktig komponentjustering, -tilstramming, -justering eller høydekompensering; inntak/forurensning av snø, vann, smuss eller andre fremmedlegemer; feilaktig vedlikehold; modifiserte komponenter; bruk av ettermarkedskomponenter eller ikke-godkjente komponenter, tilbehør eller tilkoblinger; uautoriserte reparasjoner eller reparasjoner som finner sted etter at garantiperioden er utløpt eller som utføres av et uautorisert reparasjonssenter.

Denne garantien ekskluderer skader eller feil som skyldes misbruk, ulykker, brann eller andre årsaker enn mangler i materialer eller utførelse og tilbyr ingen dekning for forbruksartikler, generelle slitasjeelementer eller noen deler som er utsatt for friksjonsoverflater, belastninger, miljøforhold og/eller forurensning som de ikke er designet eller beregnet for, medregnet, men ikke begrenset til følgende elementer:

- Hjul og dekk
- Opphengskomponenter
- Bremskomponenter
- Setekomponenter
- Clutcher og komponenter
- Styringskomponenter
- Batterier
- Lyspærer/forseglede strålelamper
- Filtre
- Smøremidler
- Føringer
- Forseglingsmidler
- Kjølevæsker
- Lagre
- Bearbeidede og ubearbeidede overflater
- Drivstoffinjektorer/gassspjeldhusets komponenter
- Motorkomponenter
- Drivreimer
- Hydrauliske komponenter og væsker
- Kretsbrytere/sikringer
- Elektroniske komponenter
- Tennplugger

---

## SMØRE MIDLER OG VÆSKER

1. Blanding av oljemerker eller bruk av ikke-anbefalt olje kan forårsake motorskade. Vi anbefaler bruk av INDIAN MOTORCYCLE-motorolje.
2. Skade eller feil som skyldes bruk av ikke-anbefalte smøremidler eller væsker, dekkes ikke av denne garantien.

Denne garantien tilbyr ingen dekning for personlige tap eller utgifter, herunder kilometerdekning, transportkostnader, hoteller, måltider, forsendelses- eller håndteringsgebyrer, motorsykkelhenting eller -levering, erstatningsleie, tap av kjøretøybruk, tap av overskudd, eller tap av ferie eller personlig tid.

DET EKSKLUSIVE BOTEMIDDELET FOR BRUDD PÅ DENNE GARANTIEN VIL VÆRE, ETTER INDIAN MOTORCYCLES SKJØNN, REPARASJON ELLER UTSKIFTING AV DEFEKTE MATERIALER, KOMPONENTER ELLER PRODUKTER. BOTEMIDLENE I DENNE GARANTIEN ER DE ENESTE BOTEMIDLENE SOM ER TILGJENGELIGE FOR NOEN PERSON FOR BRUDD PÅ DENNE GARANTIEN. INDIAN MOTORCYCLES VIL IKKE HA NOE ANSVAR OVERFOR NOEN PERSON FOR TILFELDIGE SKADER, FØLGESKADER ELLER SPEIELLE SKADER AV NOEN BESKRIVELSE, ENTEN DE OPPSTÅR SOM FØLGE AV UTELUKKELSE AV UTTRYKTE ELLER UNDERFORSTÅTTE GARANTIER ELLER NOEN ANDRE KONTRAKTSFORHOLD, MISLIGHOLD ELLER SKADESERSTATNINGER ELLER PÅ ANNEN MÅTE. DENNE EKSKLUDERINGEN AV FØLGESKADER, TILFELDIGE SKADER OG SPEIELLE SKADER ER UAVHENGIG AV OG VIL OVERLEVE EVENTUELLE SLUTNINGER OM AT DET EKSKLUSIVE BOTEMIDDELET MISLYKTES I SITT GRUNNLEGGENDE FORMÅL.

DEN UNDERFORSTÅTTE GARANTIEN OM EGNETHET FOR ET BESTEMT FORMÅL ER EKSKLUDERT FRA DENNE BEGRENSEDE GARANTIEN. ALLE ANDRE UNDERFORSTÅTTE GARANTIER (MEDREGNET, MEN IKKE BEGRENSET TIL DEN UNDERFORSTÅTTE GARANTIEN OM SALGBARHET) ER BEGRENSET I VARIGHET TIL OVENNEVNTE TOÅRS ELLER SEKSÅRS GARANTIPERIODE. INDIAN MOTORCYCLES FRASKRIVER SEG ALLE UTTRYKKELEGE GARANTIER SOM IKKE ER ANGITT I DENNE GARANTIEN.

ENKELTE RETTSOMRÅDER TILLATER IKKE FRASKRIVELSE, BEGRENSNINGER ELLER UTELUKKELSER SOM IDENTIFISERT OVENFOR, SÅ DE GJELDER KANSKJE IKKE FOR DEG. DENNE GARANTIEN GIR DEG BESTEMTE RETTIGHETER, OG DU KAN OGSÅ HA ANDRE JURIDISKE RETTIGHETER I DITT RETTSOMRÅDE.

## GARANTI

---

### **HVORDAN MOTTA GARANTISERVICE**

Hvis motorsykkelen din trenger garantiservice, må du ta den med deg til en INDIAN MOTORCYCLE-serviceforhandler. Når du ber om garantiservice, må du gi din kopi av garantiregistreringsskjemaet til forhandleren. (KOSTNADEN VED TRANSPORT TIL OG FRA FORHANDLEREN ER DITT ANSVAR). INDIAN MOTORCYCLE foreslår at du bruker din opprinnelige forhandler, men du kan bruke hvilken som helst INDIAN MOTORCYCLE-serviceforhandler til å utføre garantiservice.

### **I LANDET DER MOTORSYKKELEN BLE KJØPT:**

Garanti- eller servicebulletinreparasjoner må utføres av en autorisert INDIAN MOTORCYCLE-forhandler. Hvis du flytter eller reiser internt i landet der motorsykkelen ble kjøpt, kan du be om garanti- og servicebulletinreparasjoner fra enhver autorisert INDIAN MOTORCYCLE-forhandler.

### **UTENFOR LANDET DER MOTORSYKKELEN BLE KJØPT:**

Hvis du reiser midlertidig utenfor landet der motorsykkelen ble kjøpt, bør du ta med deg motorsykkelen til en autorisert INDIAN MOTORCYCLE-forhandler. Du må vise forhandleren legitimasjon med bilde utstedt i landet til den selgende forhandleren som dokumentasjon på bosted. Etter bekreftelse av bosted vil serviceforhandleren være autorisert til å utføre garantireparasjonen.

### **HVIS DU FLYTTER:**

Hvis du flytter til et annet land, må du sørge for å kontakte INDIAN MOTORCYCLEs kundeassistanse og tollmyndighetene i destinasjonslandet før du flytter. Importregler for kjøretøy varierer betydelig fra land til land. Du kan bli pålagt å legge frem dokumentasjon på flyttingen din til INDIAN MOTORCYCLE for å videreføre garantidekningen. Du kan også bli nødt til å innhente dokumentasjon fra INDIAN MOTORCYCLE for å registrere motorsykkelen i det nye landet. Du bør garantiregistrere motorsykkelen hos en lokal INDIAN MOTORCYCLE-forhandler i det nye landet ditt umiddelbart etter flyttingen for å videreføre garantidekningen og sikre at du mottar informasjon og merknader om motorsykkelen.

### **HVIS DU KJØPER FRA EN PRIVATPERSON:**

Hvis du kjøper en INDIAN-motorsykel fra en privatperson, og motorsykkelen skal oppbevares og brukes utenfor landet der den opprinnelig ble kjøpt, vil all garantidekning avvises. Du må likevel registrere motorsykkelen under eget navn og egen adresse hos en lokal INDIAN MOTORCYCLE-forhandler i det nye landet for å sikre at du mottar informasjon og merknader om motorsykkelen.

---

## EKSPORTERTE KJØRETØY

NÅR DET IKKE ER SPESIFIKT PÅKREVD IFØLGE LOVEN, FINNES DET INGEN GARANTI- ELLER SERVICEBULLETTINDEKNING AV DETTE KJØRETØYET HVIS DET SELGES UTEFOR LANDET TIL DEN SELGENDE FORHANDLERENS AUTORISERTE PLASSERING. Denne policyen gjelder ikke kjøretøy som har mottatt autorisasjon til eksport fra INDIAN MOTORCYCLE. Forhandlere kan ikke gi autorisasjon til eksport. Du bør kontakte en autorisert forhandler for å fastslå dette kjøretøyets garanti- eller servicedekning hvis du har spørsmål. Denne policyen gjelder ikke kjøretøy registrert på myndighetsrepresentanter eller militært personell på oppdrag utenfor landet til den selgende forhandlerens autoriserte plassering. Denne policyen gjelder ikke sikkerhetsbulletiner.

## MERKNAD

Hvis kjøretøyet er registrert utenfor landet der det ble kjøpt og du ikke har fulgt prosedyren som er angitt ovenfor, vil ikke kjøretøyet lenger være berettiget til garanti- eller servicebulletindekning av noe slag, bortsett fra sikkerhetsbulletiner. Kjøretøy registrert på myndighetsrepresentanter eller militært personell på oppdrag utenfor landet til den selgende forhandlerens autoriserte plassering, vil fortsatt være dekket av den begrensede garantien.

Samarbeid med forhandlere for å løse eventuelle garantiproblemer. Hvis forhandleren skulle trenge ytterligere assistanse, kan de kontakte den aktuelle personen hos INDIAN MOTORCYCLE.





**VEDLIKEHOLDSLOGG**

VEDLIKEHOLD UTFØRT	km/miles	MERKNADER	UTFØRT AV



**A**

ABS-system (blokkeringsfrie bremser, hvis utstyrt) .....	36
Akselerering .....	57
Analyse av bakre drivreims slitasje .....	75
Anbefalinger for AGB-batterilading .....	97
Anbefalinger for AGB-batterilading – dypt utladet (under 3 volt).....	97
Anbefalinger for AGB-batterilading – lavt ladenivå .....	97
Anbefalingstabell for AGB-batterilading.....	98
Anbefalt motorolje .....	120
Anbefalte girskiftepunkter .....	56

**B**

Bakbrensens bremsevæske .....	84
Bakbrensens væskeniå .....	45
Bakbremsedal .....	38, 83
Bakhjulsoppheng, kontroll .....	46
Bakre drivreim, kontroll .....	47
Bakre drivreims tilstand .....	74
Batteri .....	94
Batterifjerning .....	95
Batteriinstallering .....	95
Batterilading .....	96
Batterilading og vedlikehold.....	96
Batteripleie .....	112
Batterispenning .....	31

Begrenset garanti .....	121
Behandling av finish med glanset klart belegg .....	108
Behandling av finish med matt klart belegg.....	109
Behandling av lær .....	109
Beskyttende bekledning .....	13
Blokkeringsfrie bremser .....	88
Bremseklosser .....	87
Bremseslanger/-tilkoblinger.....	84
Bremsevæske .....	120
Bremsing .....	57
Bruttovekt for kjøretøy .....	17
Brytere .....	23
Bytte av sikringer .....	99

**C**

Clutchhendel .....	34
--------------------	----

**D**

Dekkmønsterdybde .....	43, 91
Dekkoppblåsing .....	112
Dekktilstand.....	91
Dekktrykk .....	43, 90-91
Dekkkutskifting .....	91
Den mekaniske clutchhendelens slakk .....	81

Den mekaniske clutchhendelens smøring .....	82
Diagnostisk funksjonalitet.....	31
Drivstoff- og eksosikkerhet .....	16
Drivstoffanbefaling .....	120
Drivstoffilter .....	68
Drivstoffnivå.....	47
Drivstoffstabilisator .....	112
Drivstoffsystemets komponenter .....	81

**E**

Eksponeering for fuktighet.....	110
Eksponeering for smuss/støv.....	110
Eksponeering for solen.....	110

**F**

Feilsøking .....	102
Feilttenning.....	53
Festelementers tiltrekkingsmomenter.....	102
Fjerning av drivstofftanken .....	68
Fjerning fra oppbevaring .....	113
Fjernlys/nærlys-bryter .....	26
Forbrensens bremsevæske .....	86
Forbrensens bremsevæskeniå .....	44
Forbremshendel .....	37, 85

# INDEKS

---

Fordampingsutslipp kontrollsystem (California modeller) .....	80
Forholdsregler for bremsevæske .....	84
Forholdsregler for bruk av strøm .....	101
Frontlyskontroll .....	92
Frontlytskifting .....	93
Fylling av drivstoff .....	50

## G

Gaffel/fjæringskontroll .....	79
Gaffelolje .....	120
Garantiinformasjon .....	7
Gasshåndtak .....	33
Girindikator .....	30
Girskiftspak .....	34
Gnagere .....	113

## H

Heve motorsykkelen .....	101
Hjuljustering .....	89
Hjulkontroll .....	89

## I

Identifikasjonsnummeroppføring .....	7
Indikatorlamper .....	28
Informasjonsetiketter .....	18

Innkjøring av motoren .....	49
Innkjøringsvedlikehold .....	60
Inspeksjon av bakre støtdempers forspenning .....	76
Installering av drivstofftanken .....	71
Installering av forhjul .....	89
Installering/fjerning av setet .....	91
Instrumentpanel .....	27

## J

Justering av bakre støtdempers forspenning (kjørehøyde) .....	77
Justering av frontlysetretning .....	93

## K

Kilometerteller .....	30
Kjølesystem .....	66
Kjølevæsketemperatur .....	30
Kjøre med passasjer .....	12
Kjørehastigheter og gir .....	50
Kjøretest .....	101
Kjøretester .....	60
Klargjøre drivstoffsystemet .....	52
Klargjøring av lagringsområdet .....	111
Klokke .....	30
Komponentidentifisering .....	19-20
Konsoll .....	22
Kontroll av eksossystemet .....	101

Kontroll av festeelementer .....	102
Kontroll av fjæring fremme .....	46
Kontroll av gasshåndtaket .....	81
Kontroll av kjølevæskeniå .....	66
Kontroll/rengjøring av bremsekiver .....	88
Kontroller før kjøring .....	39
Bakbrems pedal, kontroll .....	45
Bremseslanger .....	45
Dekk .....	43, 90
Dekktilstand .....	43
Festeelementer .....	47
Forbremshendel, inspeksjon .....	44
Gass .....	46

## L

Leather Care Dressing .....	110
Luftfilter .....	67

## M

Mekanisk clutch, kontroll .....	46
Merknad .....	125
MFD-indikatorer .....	29
Mode-knapp .....	25
Modifikasjoner .....	14
Motorbeskyttelse .....	112
Motorens feilkoder .....	32
Motorens identifikasjonsnummer .....	21
Motoroljenivå .....	42

Motorstartbryter .....	25
Motorstopp-/kjøre bryter .....	25
Motorsykkelens nominelle bruttovekt ...	17
Multifunksjonsdisplay (MFD) .....	30

**N**

Nødllysblikerbryter .....	25
Nøkkelidentifikasjonsnummer .....	21

**O**

Om førerhåndboken .....	9
-------------------------	---

**P**

Parkering .....	58
Parkering av motorsykkelen .....	14
Parkering i en helling .....	58
Parkering og presenning over motersykkelen .....	113
Parkering på en myk overflate .....	58
Periodisk vedlikehold .....	60
Definisjon av tung bruk .....	60
Pleie av frontruten (hvis utstyrt) .....	108

**R**

Registrering .....	121
Rengjøring av bakre drivreim .....	74
Rengjøringsprodukter .....	107

**S**

Salvesker .....	15
Serviceinformasjon .....	7
Sidestøtte .....	34
Sidestøtte, kontroll .....	47
Sikker kjørestil .....	9
Bruk av motorsykkel er en risikoutsatt aktivitet .....	9
Sikkerhet under serviceprosedyrer .....	59
Sikkerhetsmerking .....	18
Sikkerhetssymboler og signalord .....	4
Sikkerhetsvedlikehold .....	16
Skift av motorolje/-filter .....	64
Skifte gir .....	54
Skifte gir mens motorsykkelen står stille .....	54
Smøremidler og væsker .....	123
Smøring av mekanisk clutchkabel .....	83
Smøring av sidestøtten .....	81
Speedometer .....	29
Speil .....	35
Spesifikasjoner .....	115, 120
Starte motoren .....	52
Stoppe motoren .....	57

Større vedlikehold .....	60
Styrehodekontroll .....	79
Styrelås .....	35
Svingarm/bakaksel inspeksjon .....	78

**T**

Tabell over periodisk vedlikehold .....	61
Tennings-/lysnøkkelbryter .....	26
Tennplugger .....	92
Tips om AGB-batterilading .....	99
Tone ring/sensor inspeksjon .....	88
Transport av motorsykkelen .....	15
Trippetter .....	30
Turtall .....	30

**V**

Vaske motorsykkelen .....	107
Vedlikehold under oppbevaring .....	112
Vedlikeholdslogg .....	127
Veivhusets lufteslanger .....	80
Visnings- og advarselsindikator for overtemperatur .....	33
Visningsenheter (metrisk/standard) .....	31



Du kan finne nærmeste forhandler ved å besøke  
[www.indianmotorcycle.com](http://www.indianmotorcycle.com).

Indian Motorcycle Company  
2100 Highway 55  
Medina, MN 55340 USA  
Telefon: +1-877-204-3697  
Fransk: +1-800-268-6334

Delenummer 9929713-no Rev 1  
Trykket i USA

